

FERRÉS

CERÀMICA · GRES

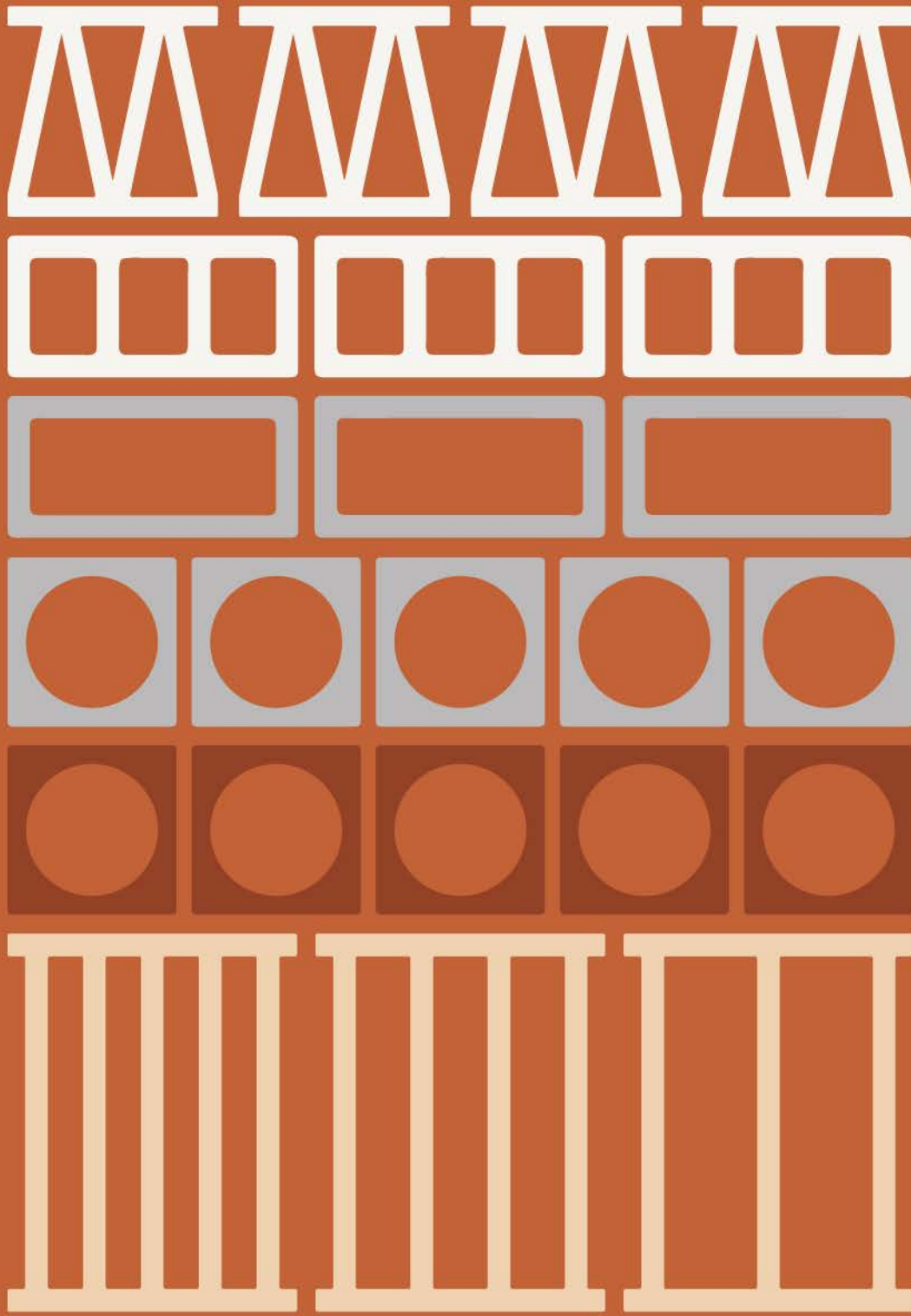

Creating ceramics since 1956



En Ceràmica Ferrés, desde 1956, damos respuesta a todo tipo de proyectos de arquitectura contemporánea y tradicional. Combinando artesanía e innovación, ofrecemos una variada colección de modelos con una amplia gama de formatos, acabados y colores vidriados de gran vivacidad cromática y calidad inalterable.

Since 1956, we at Ceràmica Ferrés have been responding to contemporary and traditional architecture projects. Combining craftsmanship and innovation, we offer a varied collection of models with a wide range of formats, finishes, and glazed colours of great chromatic vivacity and unmatched quality.

Ceràmica Ferrés es una empresa familiar fundada en el año 1956 en La Bisbal (Girona, España), una población reconocida históricamente por su tradición cerámica y el uso de técnicas artesanales. Gracias a nuestros años de experiencia, combinando oficio y artesanía junto al diseño y la innovación, podemos dar respuesta a los requerimientos cada vez más exigentes de arquitectos y proyectistas para adaptarnos así a las necesidades de cada proyecto.



Ceràmica Ferrés is a family business founded in 1956 in La Bisbal (Girona, Spain), a town historically recognized for its ceramic tradition and its use of artisan techniques. Thanks to our years of experience, as well as combining trade and craftsmanship together with design and innovation, we can respond to the increasingly demanding requirements of architects and planners to adapt to the needs of each project.



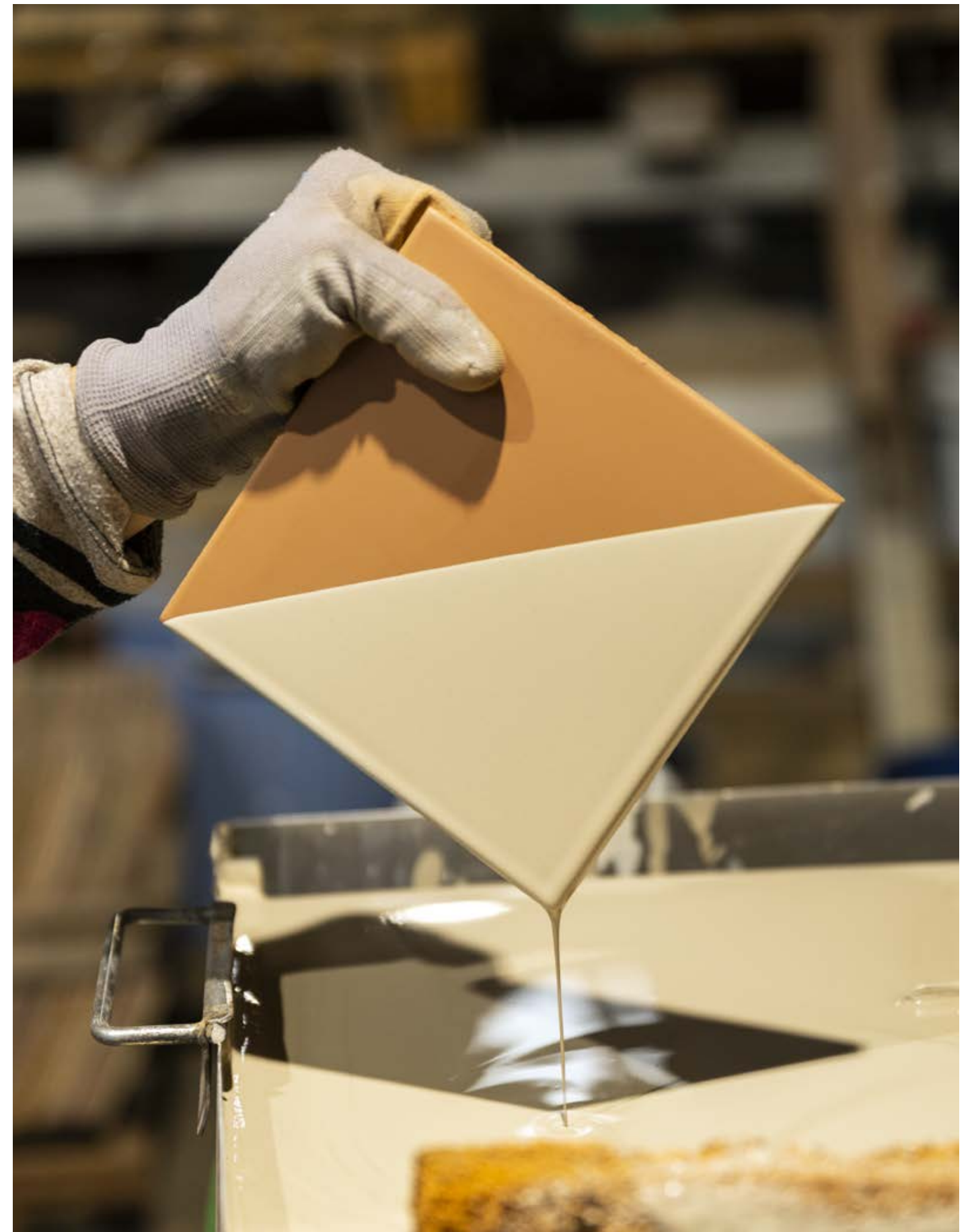



Nuestro catálogo, en constante evolución de modelos, acabados y una amplia gama de colores, recoge gran variedad de productos cerámicos y revestimientos vidriados de gran vivacidad cromática. Los productos cerámicos Ferrés son la solución óptima para espacios exteriores e interiores, y que encajan a la perfección en proyectos de arquitectura contemporánea como en restauraciones y ambientes tradicionales.

Arquitectura: Bayona Valero / Fotografía: Jordi Surroca y Gael del Río

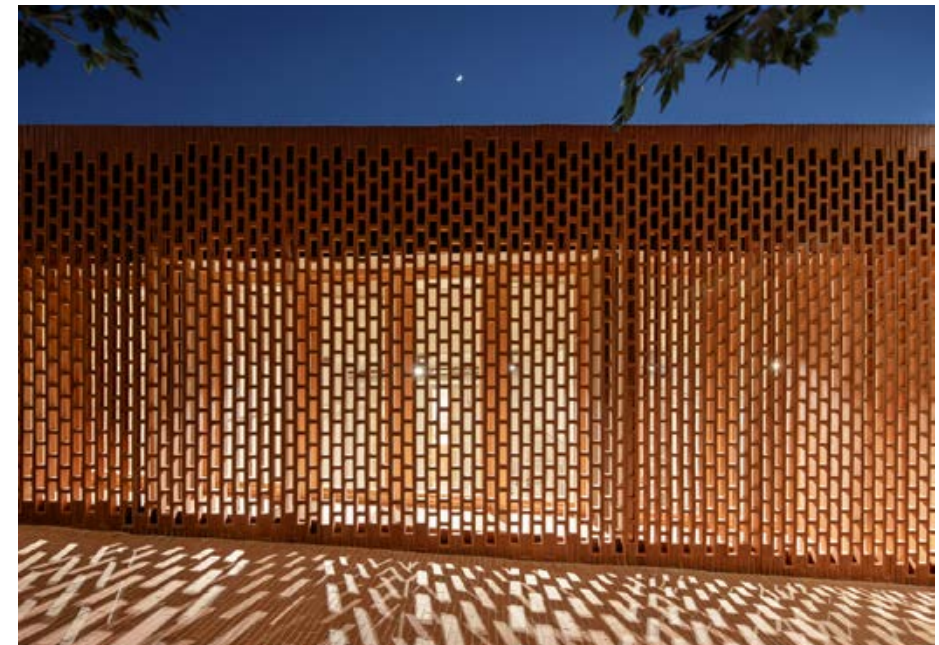

Our constantly evolving catalogue of models, finishes, and wide range of colors, includes a large variety of ceramic products and glazed coatings of great chromatic vivacity. The products of Ceràmica Ferrés are the optimal solution for exterior and interior spaces, and they fit perfectly in contemporary architecture projects, restorations, and traditional environments.

Celosías / Sunbreaks

La celosía es un recurso tradicional en la arquitectura mediterránea para crear muros ventilados en fachadas o divisorias sombreadas en espacios exteriores, así mismo en los espacios interiores pueden separar ambientes y crear zonas de intimidad.

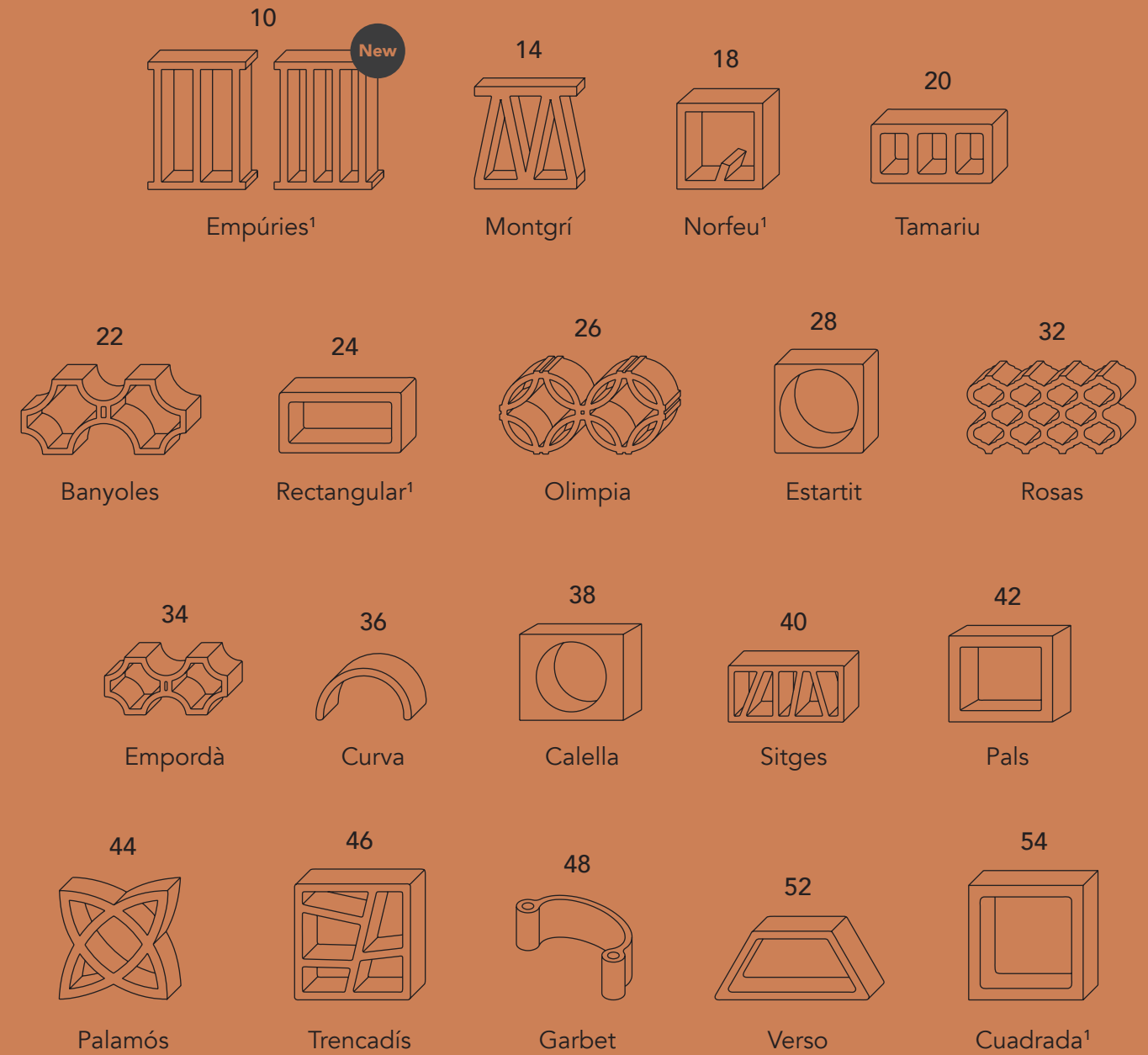

¹ Compatible Corners

Sunbreak is a traditional resource in Mediterranean architecture used to create ventilated walls in facades or shaded partitions in outdoor spaces, likewise in interior spaces, they can separate environments and create areas of intimacy.

Empúries

Las celosías Empúries son simples y lineales. Sus diferentes modelos permiten tres niveles de transparencia u opacidad. Todas sus piezas son combinables entre ellas lo que facilita infinitas configuraciones que generan una trama de líneas verticales y un sutil ritmo visual.

Empúries lattices are simple and linear. Its different models allow three levels of transparency or opacity. All of its pieces can be combined with each other, which facilitates infinite configurations that generate a grid of vertical lines and a subtle visual pattern.

Diseñada por Emiliana Design Studio

Designed by Emiliana Design Studio

Dimensiones

Debido a las características técnicas del material, las piezas fabricadas en Terracota Arena 14 varían ligeramente en dimensiones y peso.

Dimensions

Due to the technical properties of the material, the pieces manufactured in Terracotta Arena 14 vary slightly in size and weight.

●
Terracota Rojo 15
 Medidas / Size: 21 x 27x 7 cm
 Peso / Weight: **A** 2,50 kg; **B** 3 kg; **C** 3,50 kg

●
Terracota Arena 14
 Medidas / Size: 20,5 x 26,5 x 7 cm
 Peso / Weight: **A** 2,70 kg; **B** 3,25 kg; **C** 3,70 kg

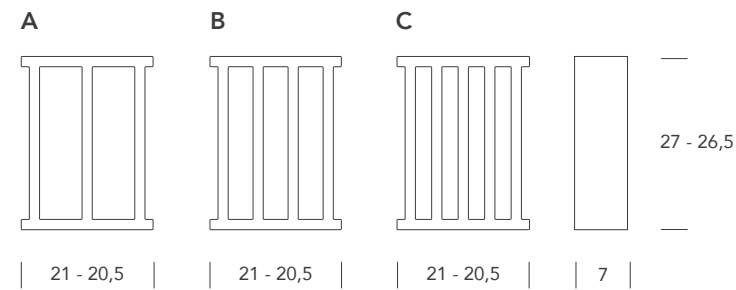

Material Cerámica / Ceramic

Acabados / Finishes



Disponible en acabados cerámicos: Terracota Rojo 15 y Terracota Arena 14. Consultar la gama p.118.
 It is available in ceramic finishes: Terracotta Rojo 15 and Terracotta Arena 14. See gamma p.118.

⊕ **Novedad!** Celosía compatible con los Corners (p.58-59)
New! Lattice compatible with the Corners (p.58-59)

New

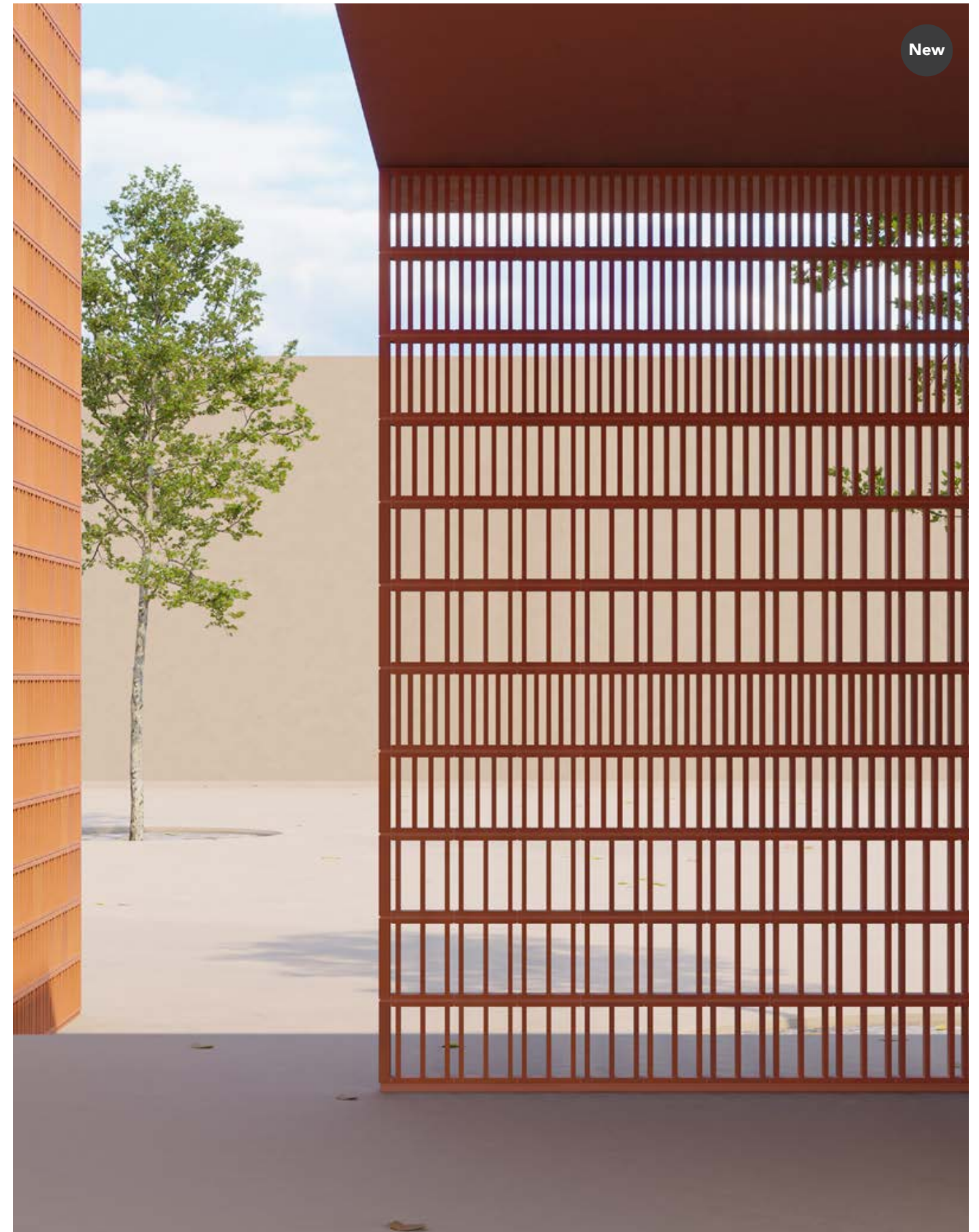

Empúries — Terracota Rojo 15

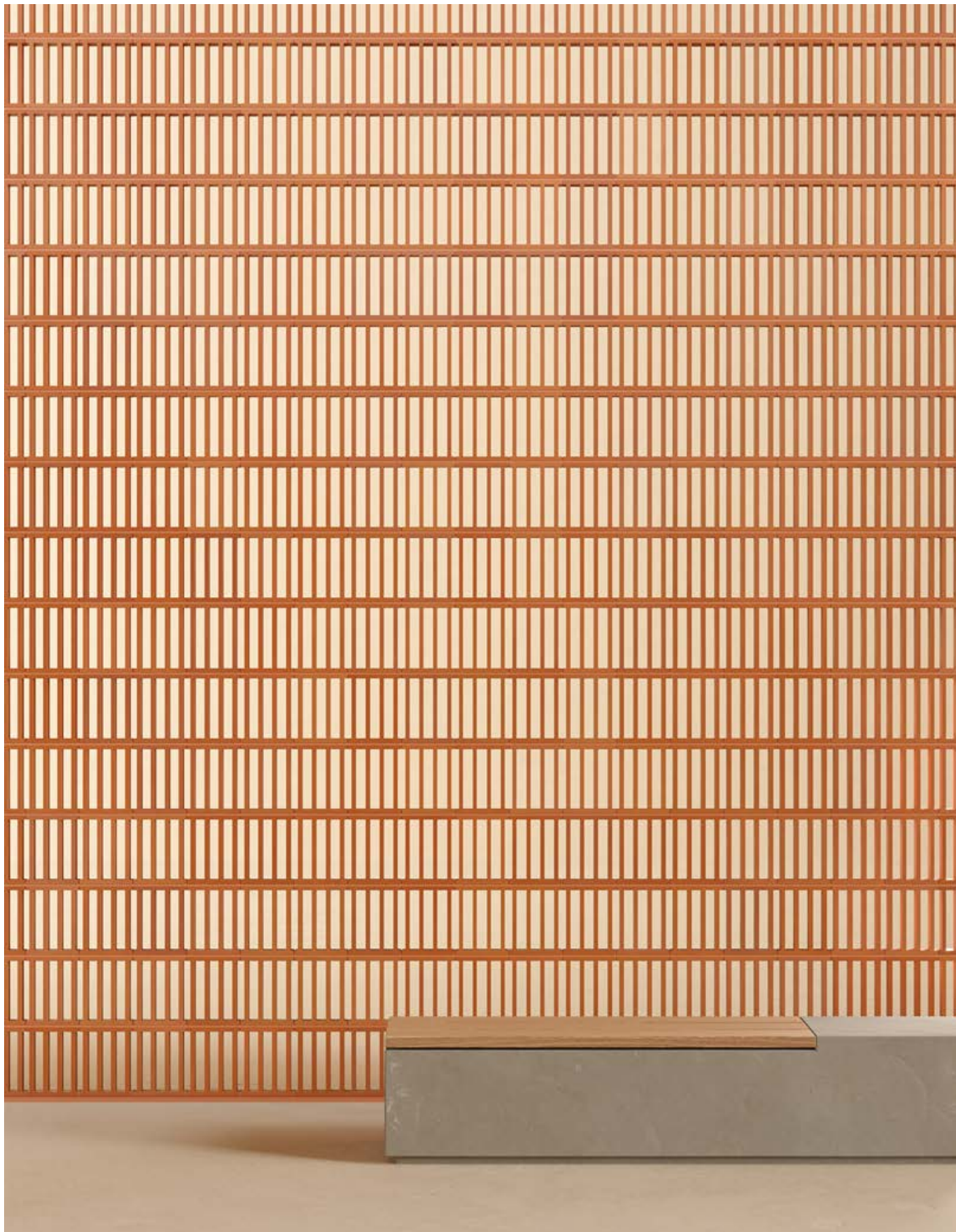

Empúries — Terracota Rojo 15



Empúries — Terracota Rojo 15

Montgrí

Montgrí se inspira en el popular recurso de construcción de barandillas en las antiguas masías catalanas. Los triángulos de la pieza consiguen, mediante la repetición, una celosía con un dinámico juego de diagonales entrecruzadas.

Montgrí is inspired by the popular use of railings in old Catalan farmhouses. The triangles of the piece achieve, through repetition, a lattice with a dynamic play of intertwined diagonals.

Dimensiones / Dimensions

Medidas / Size: 19 x 19 x 7 cm
Peso / Weight: 2,20 kg

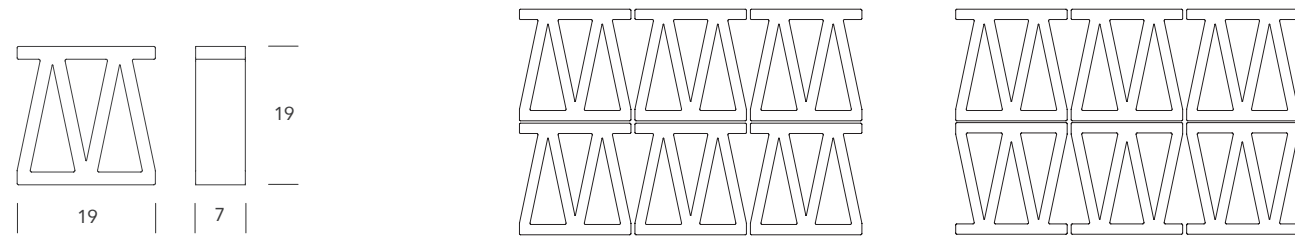

Material Cerámica / Ceramic

Acabados / Finishes



Se encuentra en todos los acabados cerámicos: terracota, vidriados y esmaltados. Consultar la gama completa p.118-119.
It is available in all ceramic finishes: terracotta, glazed and enameled. See full gamma p.118-119.

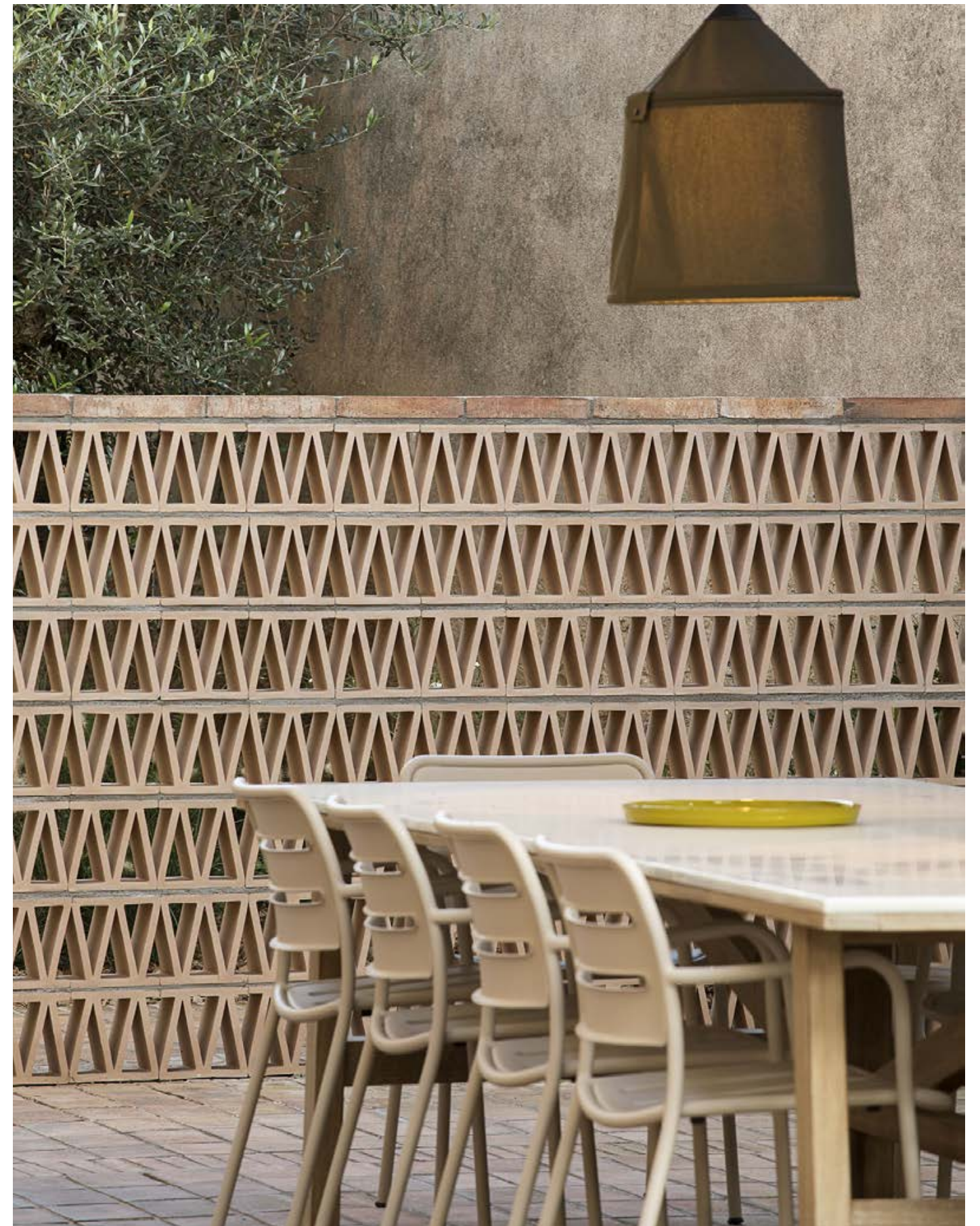

Montgri — Terracota Arena 14



Montgri — Terracota Arena 14

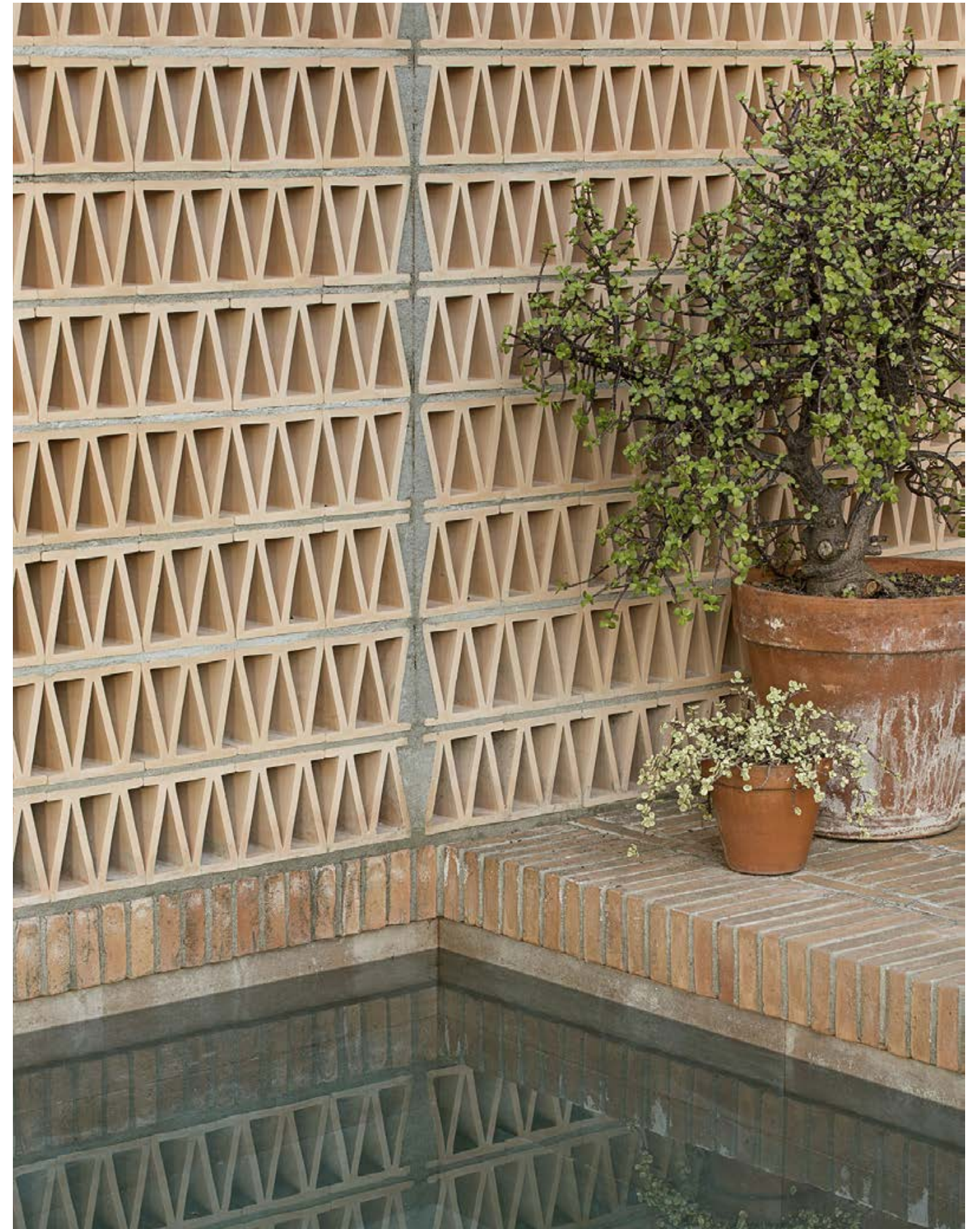

Casa Pin-8 / Arquitectura: PMMT Arquitectura / Fotografía: Del Rio Bani

Montgri — Terracota Arena 14

Norfeu

Norfeu es una revisión de la popular pieza Cuadrada que incorpora un pequeño saliente, como si se tratara de un humilde homenaje al Cap Norfeu que se adentra en el Mar Mediterráneo. Tan solo este pequeño detalle añade dinamismo a la tradicional retícula cuadrada y permite innumerables combinaciones ordenadas o aleatorias.

Diseñada por Emiliana Design Studio.

Norfeu is a revision on the popular Square piece that incorporates a small overhang, as if it were a humble tribute to Cap Norfeu, which juts out into the Mediterranean Sea. Just this small detail adds dynamism to the traditional square grid, and allows for countless combinations.

Designed by Emiliana Design Studio.

Dimensiones / Dimensions

Medidas / Size: 15 x 15 x 7 cm
Peso / Weight: 1,20 kg

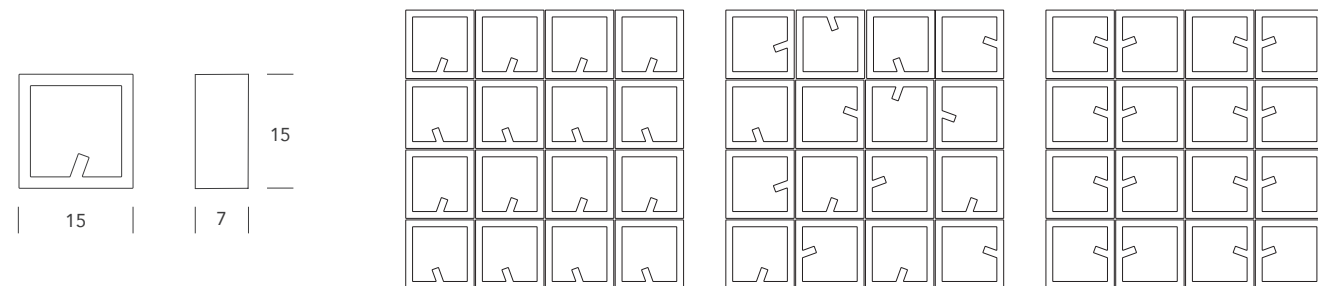

Material Cerámica / Ceramic

Acabados / Finishes



Se encuentra en todos los acabados cerámicos: terracota, vidriados y esmaltados. Consultar la gama completa p.118-119.
It is available in all ceramic finishes: terracotta, glazed and enameled. See full gamma p.118-119.

⊕ **Novedad!** Celosía compatible con los Corners. (p.58-59)
New! Lattice compatible with the Corners.(p.58-59)

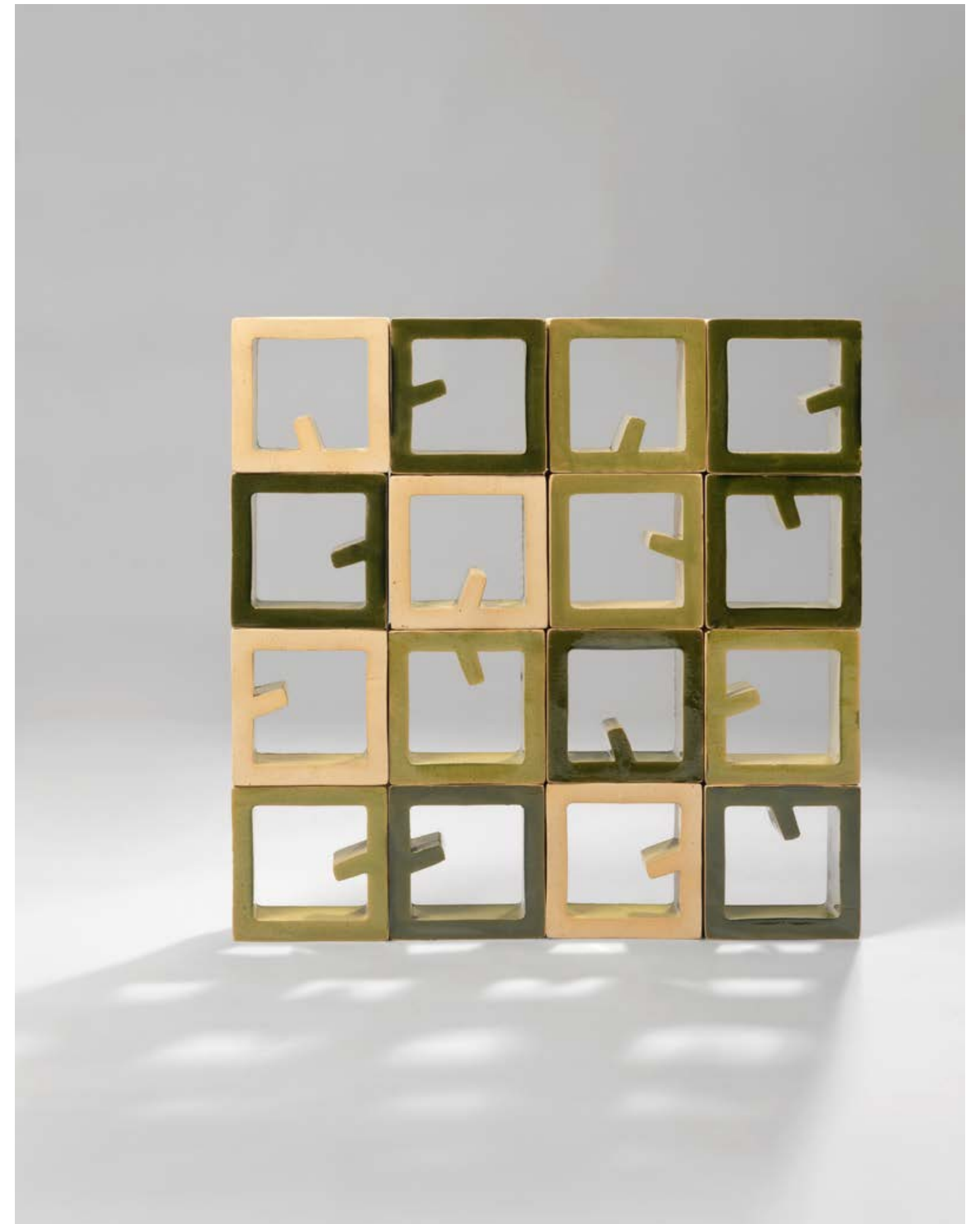

Norfeu — Terracota Arena 14 / Verde 31 / Verde

Tamariu

Pieza cerámica rectangular con celdas regulares que permite crear celosías reticulares sobrias y elegantes.

Rectangular ceramic piece with regular cells that allows the creation of sober and elegant latticework.

Dimensiones / Dimensions

Medidas / Size: 20 x 10 x 4,5 cm
Peso / Weight: 0,90 kg

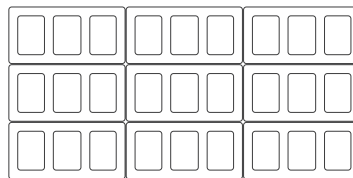
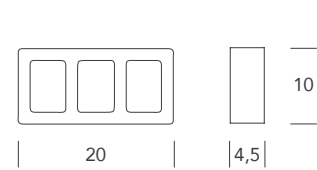

Material Cerámica / Ceramic

Acabados / Finishes



Se encuentra en todos los acabados cerámicos: terracota, vidriados y esmaltados. Consultar la gama completa p.118-119.
It is available in all ceramic finishes: terracotta, glazed and enameled. See full gamma p.118-119.

Arquitectura: Marc Tur / Fotografía: Xavier Durán

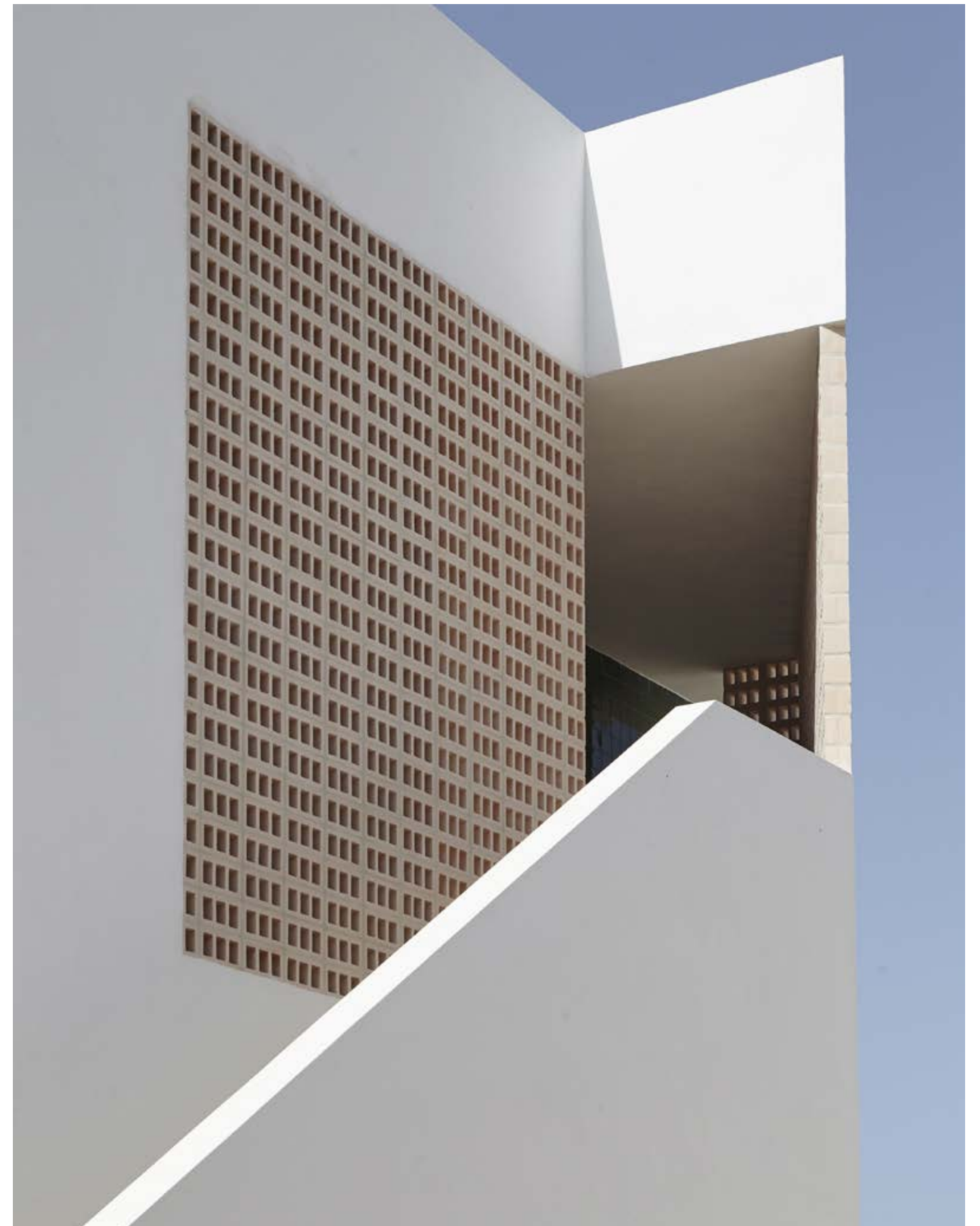

Tamariu — Terracota Arena 14

Banyoles

Pieza cerámica cuya repetición proporciona una celosía que alterna círculos de dos tamaños.

Ceramic piece whose repetition provides a sunbreaks that alternates circles of two sizes.

Dimensiones / Dimensions

Medidas / Size: 27 x 12,5 x 6,5 cm
Peso / Weight: 1,45 kg

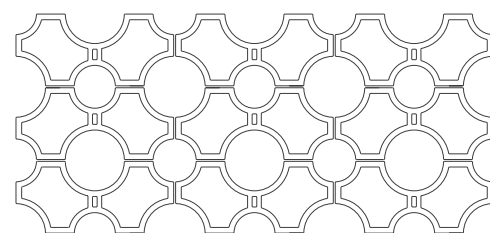
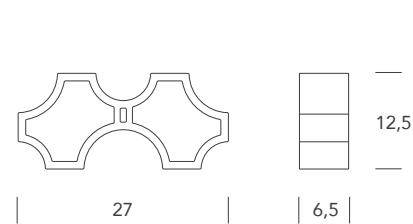

Material Cerámica / Ceramic

Acabados / Finishes



Se encuentra en todos los acabados cerámicos: terracota, vidriados y esmaltados. Consultar la gama completa p.118-119.
It is available in all ceramic finishes: terracotta, glazed and enameled. See full gamma p.118-119.



Banyoles — Blanco 23

Rectangular

Pieza cerámica de gran simplicidad formal que permite crear celosías reticulares sobrias y elegantes.

Ceramic piece of great formal simplicity that allows the creation of sober and elegant sunbreak.

Dimensiones / Dimensions

Medidas / Size: 20 x 10 x 7 cm
Peso / Weight: 1,23 kg

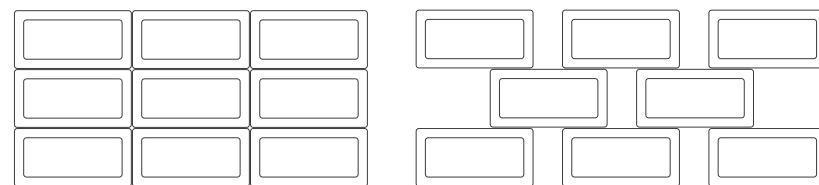
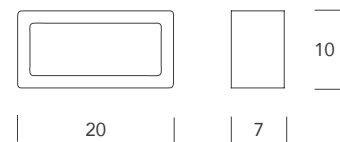

Material Cerámica / Ceramic

Acabados / Finishes



Se encuentra en todos los acabados cerámicos: terracota, vidriados y esmaltados. Consultar la gama completa p.118-119.
It is available in all ceramic finishes: terracotta, glazed and enameled. See full gamma p.118-119.

⊕ **Novedad!** Celosía compatible con los Corners. (p.58-59)
New! Lattice compatible with the Corners.(p.58-59)

Arquitectura: Bayona Valero / Fotografía: Jordi Surroca y Gael del Río

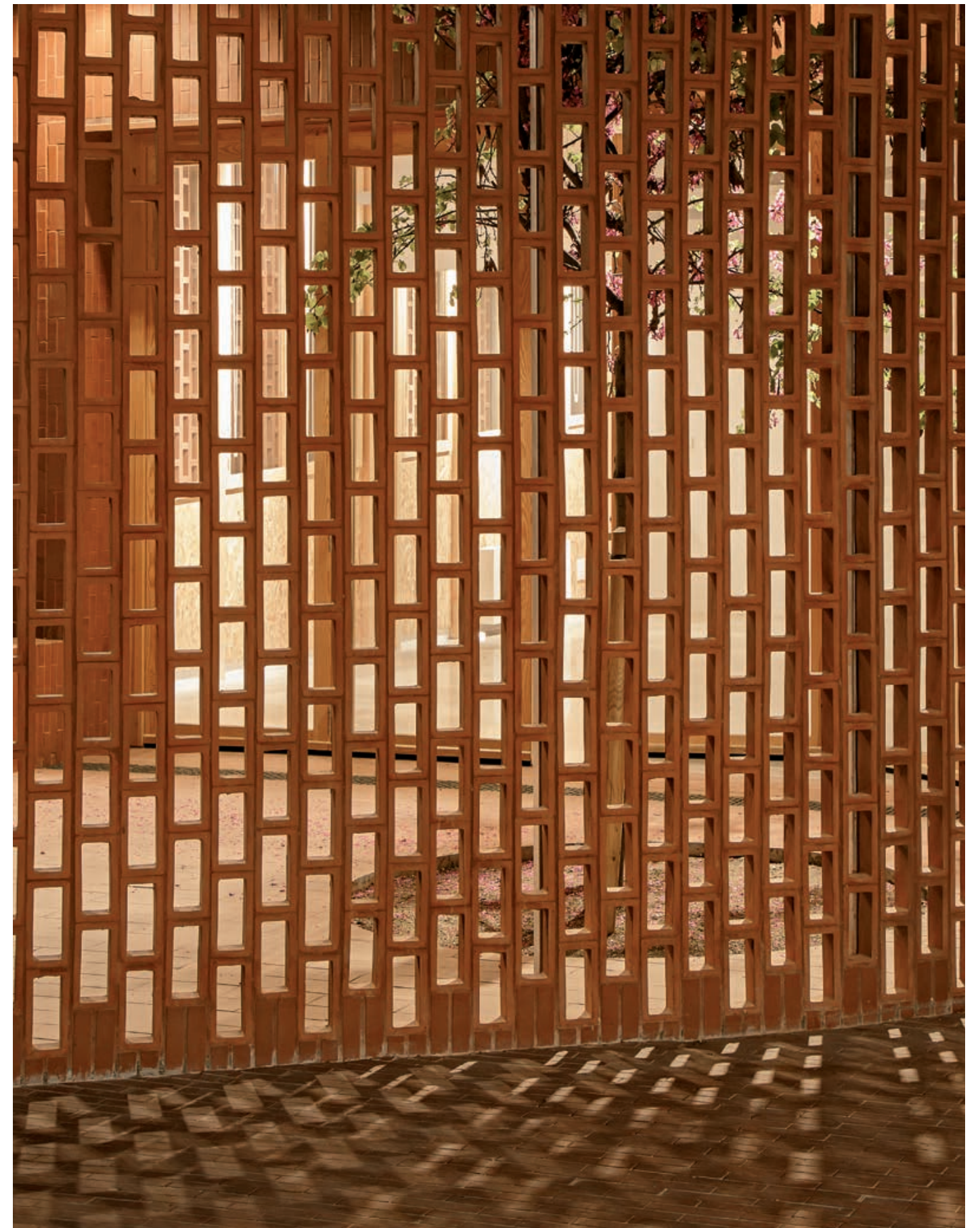

Rectangular — Rojo 15

Olimpia

Pieza cerámica cuya repetición proporciona celosías de círculos entrelazados.

Ceramic piece whose repetition provides sunbreaks of interlocking circles.

Dimensiones / Dimensions

Medidas / Size: 29 x 14 x 7 cm
Peso / Weight: 2,05 kg

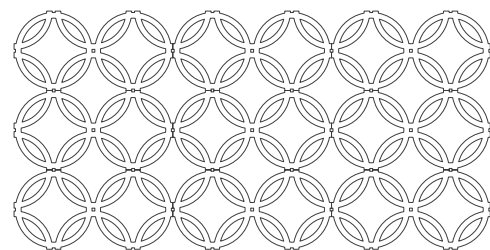
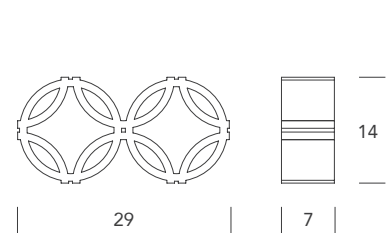

Material Cerámica / Ceramic

Acabados / Finishes



Disponible en acabados cerámicos: Terracota Rojo 15 y Terracota Arena 14. Consultar la gama p.118.
It is available in ceramic finishes: Terracotta Rojo 15 and Terracotta Arena 14. See gamma p.118.

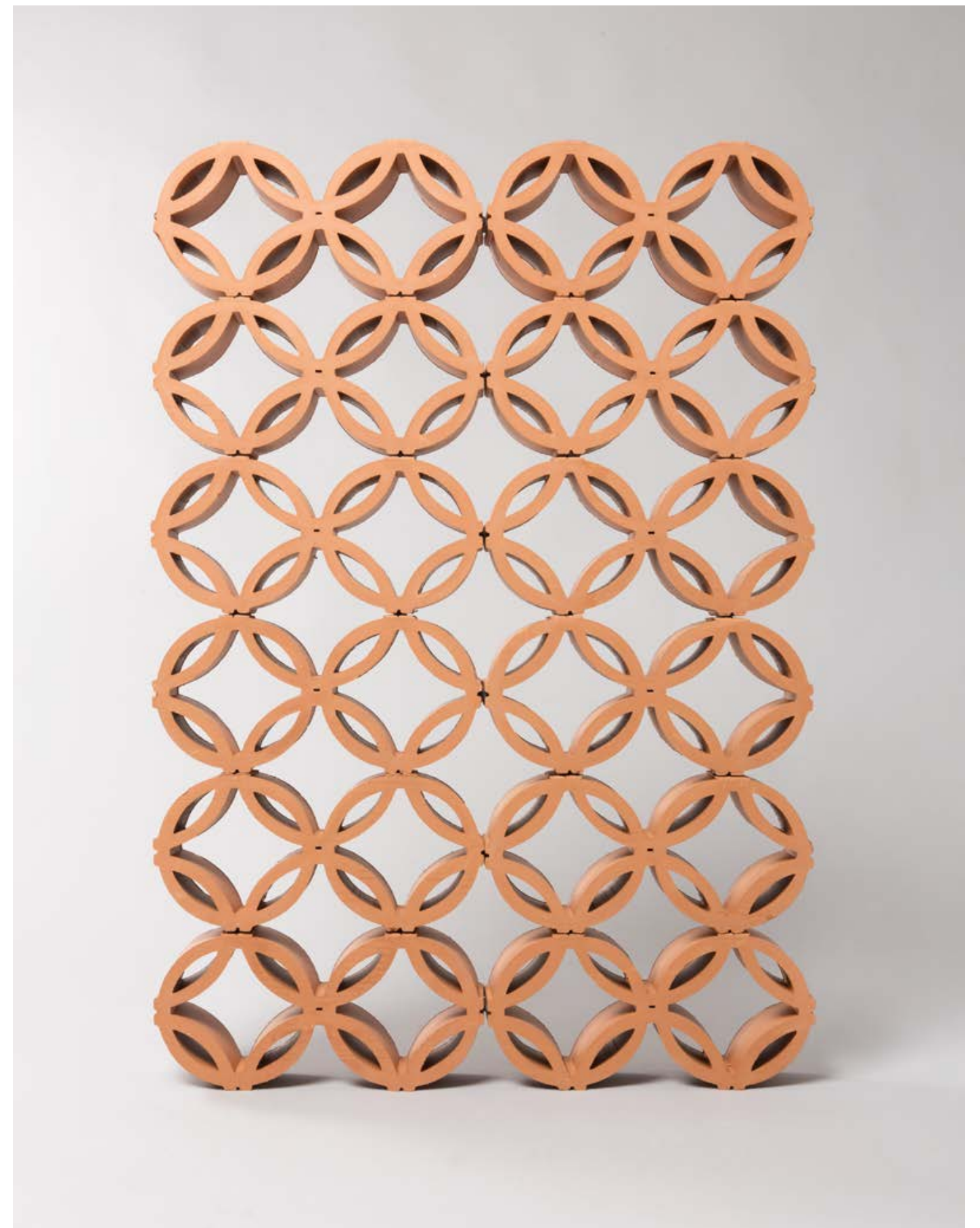

Olimpia — Terracota Rojo 15

Estartit

Pieza cerámica de gran simplicidad formal que combinando un cuadrado y un círculo permite crear celosías reticulares sobrias y elegantes. El modelo A en una de las caras dispone de un "hendido" que permite la instalación de cristales. De esta manera, se pueden crear vidrieras jugando con efectos de color y transparencia.

Ceramic piece of great formal simplicity which combines a square and a circle, creating sober and elegant latticework. In the model A, the "cleft" in the piece's face allows the installation of crystals to create stained glass effects that combine color or transparency effects.

Dimensiones / Dimensions

Medidas / Size: 15 x 15 x 5,5 cm
Peso / Weight: 1,15 kg

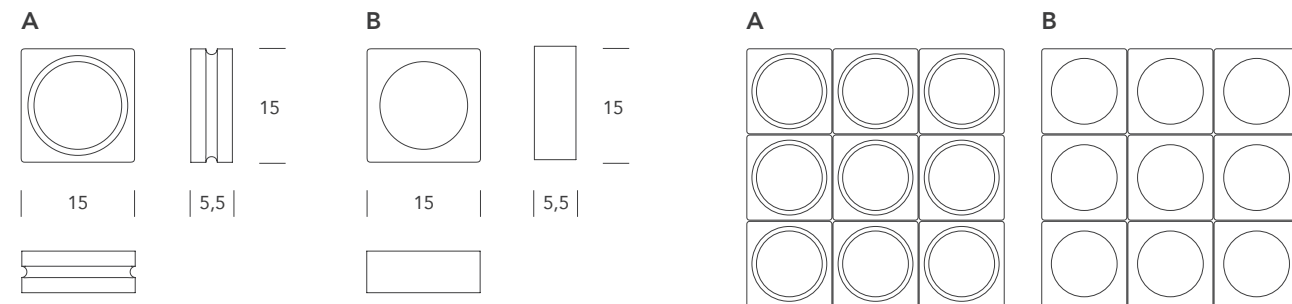

Material Cerámica / Ceramic

Acabados / Finishes



Se encuentra en todos los acabados cerámicos: terracota, vidriados y esmaltados. Consultar la gama completa p.118-119.
It is available in all ceramic finishes: terracotta, glazed and enameled. See full gamma p.118-119.

Arquitectura: C. Martínez, C. Gradoli y A. Sanz / Fotografía: M. Apollonio

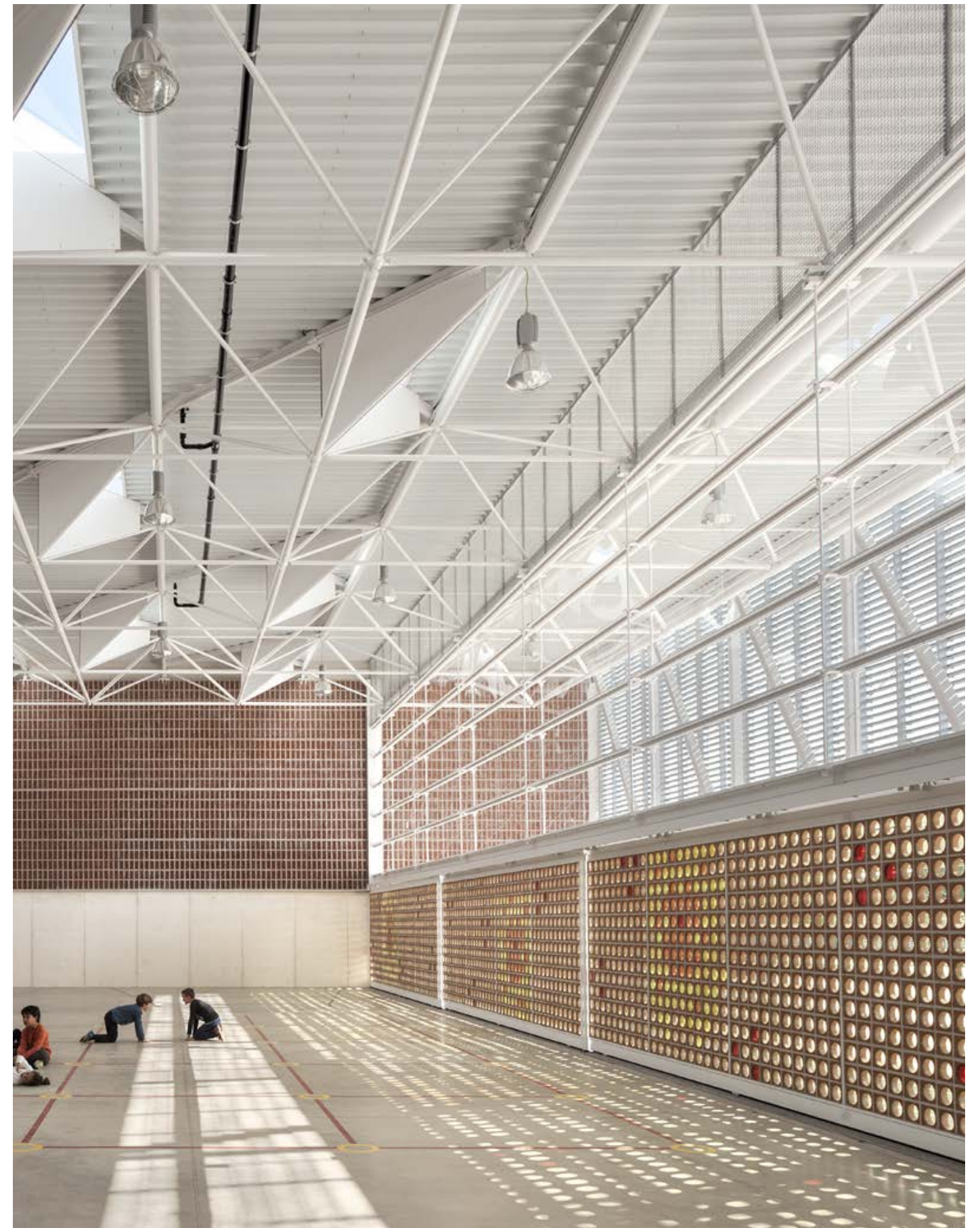

Estartit A — Terracota Rojo 15



Arquitectura: OMESR / Fotografía: Fragments



Estartit A — Terracota Rojo 15

Estartit A — Azul 62

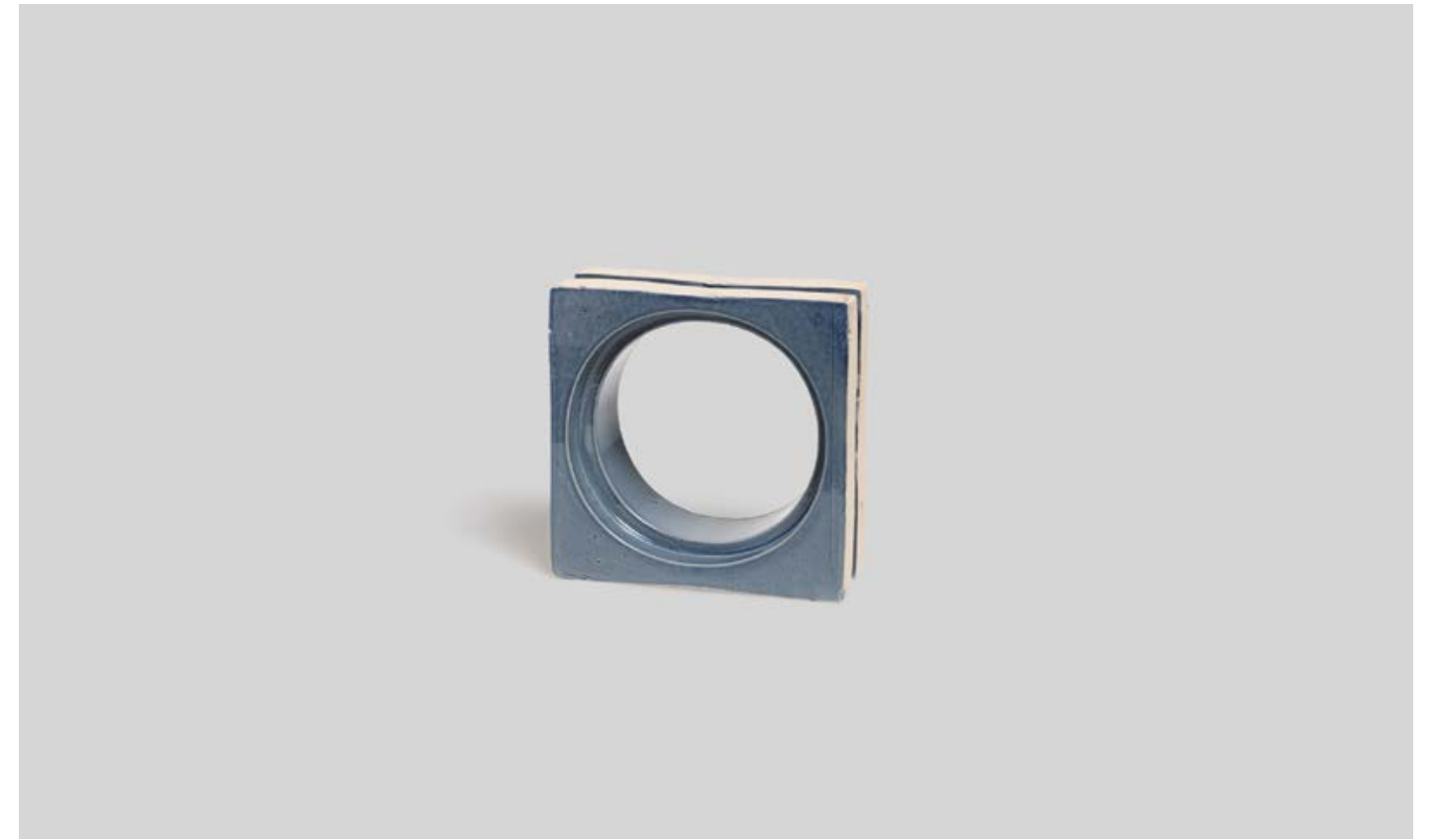

Estartit A — Azul 43 / Terracota Arena 14 / Azul 64 / Terracota Rojo 15

Rosas

Pieza cerámica de pequeñas celdas para crear celosías tupidas en busca de sombra y ventilación.

Ceramic piece with small cells to create dense lattices in search of shade and ventilation.

Dimensiones / Dimensions

Medidas / Size: 25 x 12,5 x 5 cm
Peso / Weight: 1,45 kg

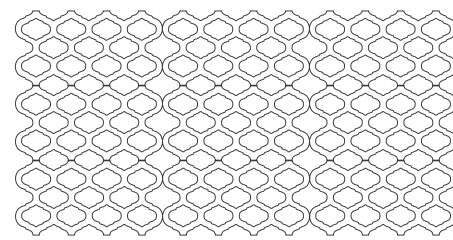
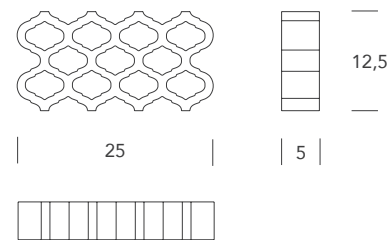

Material Cerámica / Ceramic

Acabados / Finishes



Se encuentra en todos los acabados cerámicos: terracota, vidriados y esmaltados. Consultar la gama completa p.118-119.
It is available in all ceramic finishes: terracotta, glazed and enameled. See full gamma p.118-119.

Arquitectura: Francesc Rifé Studio / Fotografía: Fernando Alda

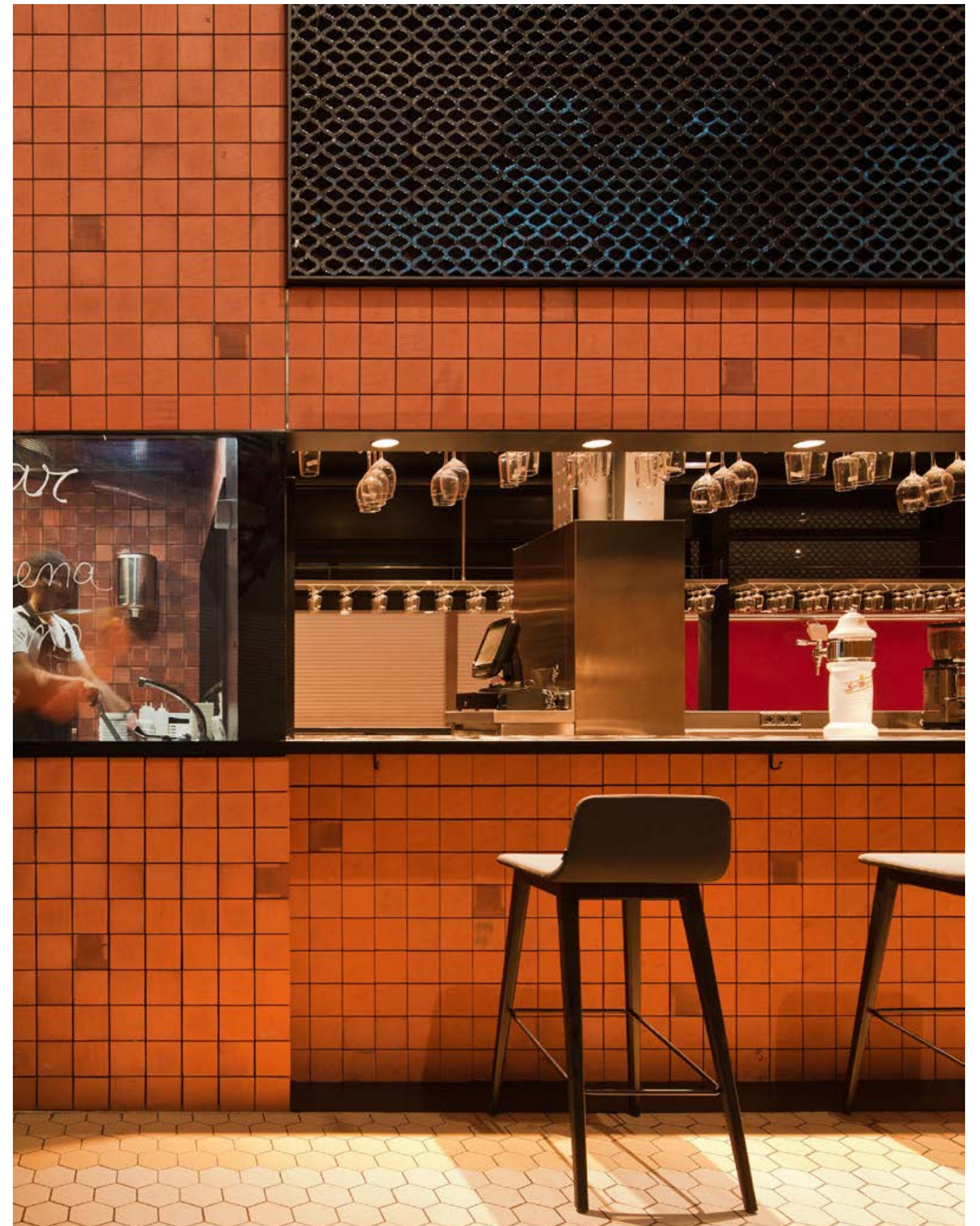

Rosas — Negro 13

Empordà

Pieza cerámica cuya repetición genera una celosía regular de círculos.

Ceramic piece whose repetition generates a regular sunbreak of circles.

Dimensiones / Dimensions

Medidas / Size: 10 x 20 x 5 cm
Peso / Weight: 0,60 kg

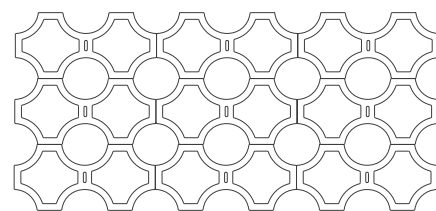
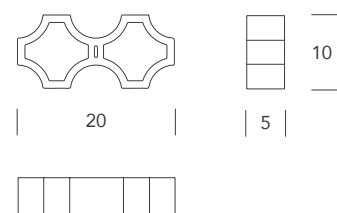

Material Cerámica / Ceramic

Acabados / Finishes



Se encuentra en todos los acabados cerámicos: terracota, vidriados y esmaltados. Consultar la gama completa p.118-119.
It is available in all ceramic finishes: terracotta, glazed and enameled. See full gamma p.118-119.

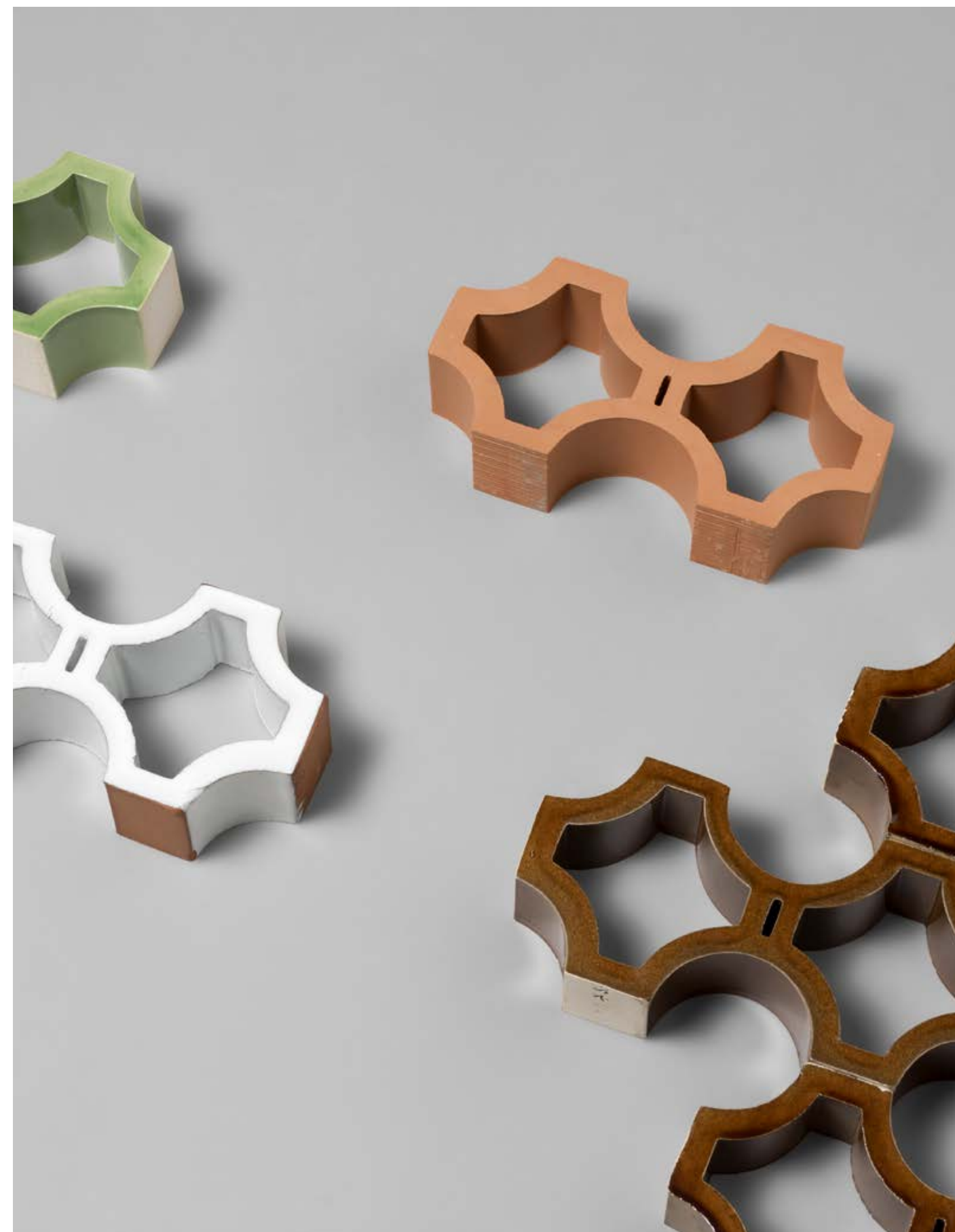

Empordà — Verde 28 / Blanco 23 / Terracota Rojo 15 / Tabaco 16

Curva

Pieza cerámica de gran simplicidad formal en forma de medio círculo. Su combinación crea celosías con aspecto de escamas o pétalos.

Ceramic piece of great formal simplicity in the shape of a half circle. Their combination creates lattices with the appearance of scales or petals.

Dimensiones / Dimensions

Medidas / Size: 17 x 9 x 10 cm
Peso / Weight: 0,60 kg



Material Cerámica / Ceramic

Acabados / Finishes



Se encuentra en todos los acabados cerámicos: terracota, vidriados y esmaltados. Consultar la gama completa p.118-119.
It is available in all ceramic finishes: terracotta, glazed and enameled. See full gamma p.118-119.

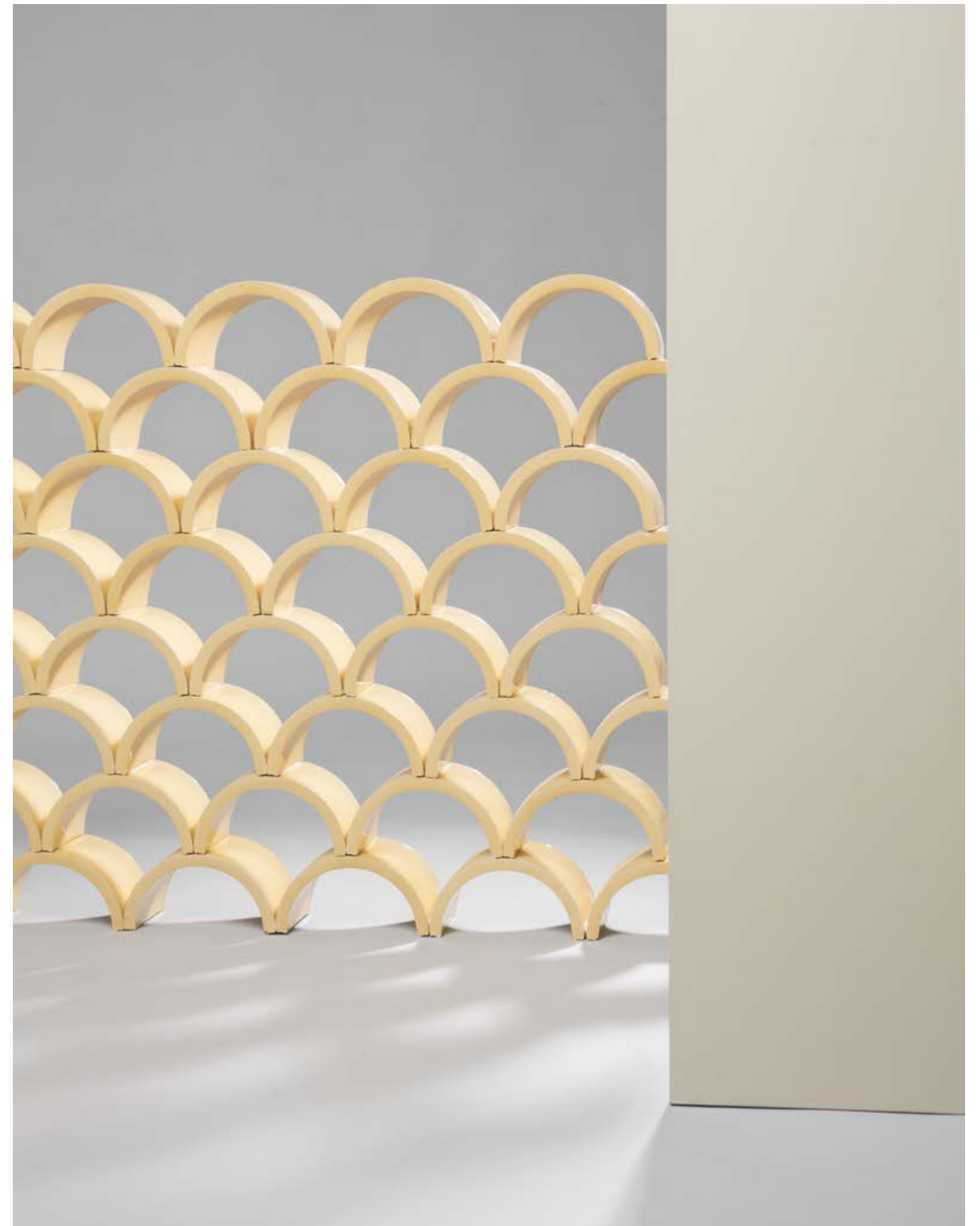

Curva — Amarillo 50

Calella

Pieza cerámica cuadrada con agujero circular en la que destaca su corte inclinado. Esta particularidad facilita diferentes tipos de colocación para crear celosías visualmente dinámicas o espacios de visión limitada según diferentes puntos de vista.

Square ceramic piece with a circular hole that stands out with its inclined cut. This feature facilitates different types of placement to create visually dynamic lattices or spaces with limited vision depending on different points of view.

Dimensiones / Dimensions

Medidas / Size: 17,5 x 15 x 6 cm
Peso / Weight: 1,685 kg

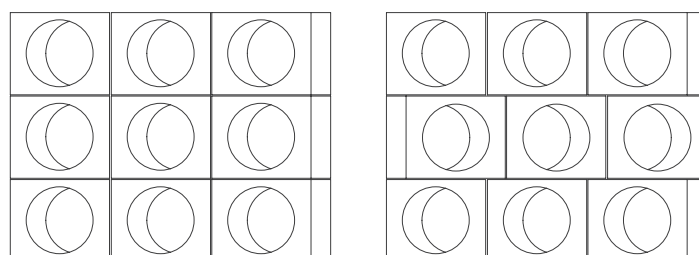
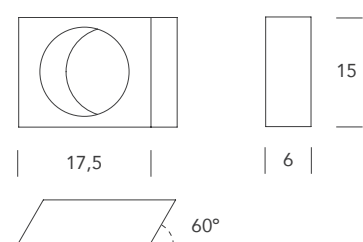

Material Cerámica / Ceramic

Acabados / Finishes



Disponible en acabados cerámicos: Terracota Rojo 15 y Terracota Arena 14. Consultar la gama p.118.
It is available in ceramic finishes: Terracotta Rojo 15 and Terracotta Arena 14. See gamma p.118.



Calella — Blanco 23

Sitges

Pieza cerámica rectangular que combina líneas rectas e inclinadas. Sus celdas irregulares permiten combinaciones reticulares y dinámicas al mismo tiempo.

Rectangular ceramic piece that combines straight and inclined lines. Its irregular cells allow reticular and dynamic combinations at the same time.

Diseñada por Lagranja Design.

Designed by Lagranja Design.

Dimensiones / Dimensions

Medidas / Size: 19,5 x 9,5 x 7 cm
Peso / Weight: 1,20 kg

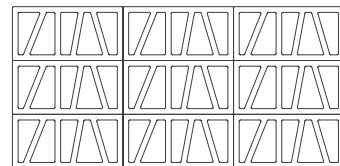
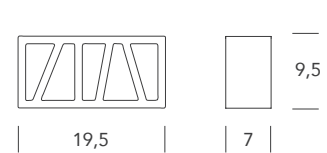

Material Cerámica / Ceramic

Acabados / Finishes



Se encuentra en todos los acabados cerámicos: terracota, vidriados y esmaltados. Consultar la gama completa p.118-119.
It is available in all ceramic finishes: terracotta, glazed and enameled. See full gamma p.118-119.

Diseño interior: Lagranja Design

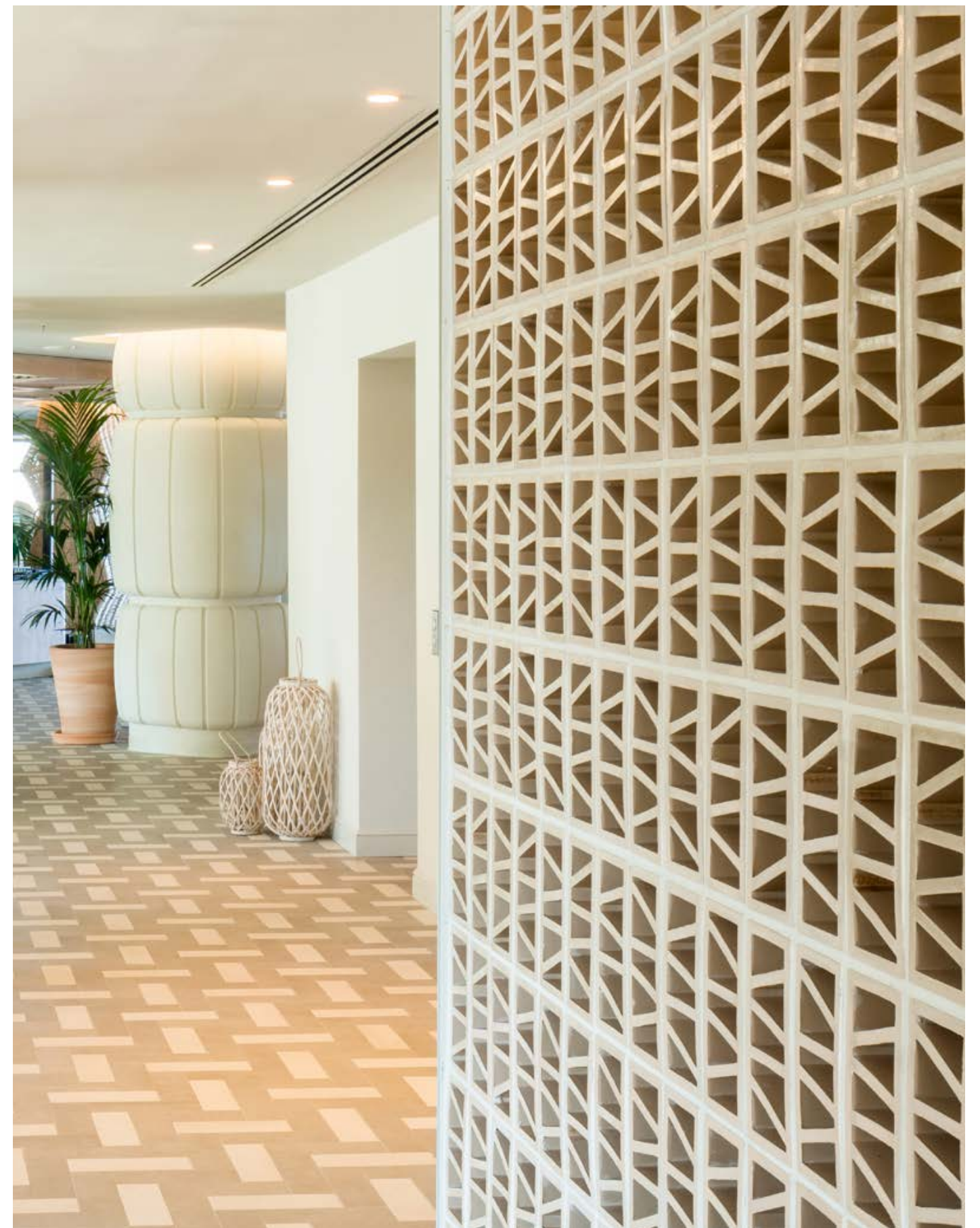

Sitges — Terracota Arena 14

Pals

Pieza cerámica cuadrada en la que destaca su corte inclinado. Esta particularidad facilita diferentes tipos de colocación para crear celosías visualmente dinámicas o espacios de visión limitada según diferentes puntos de vista.

Square ceramic piece that stands out with its inclined cut. This feature facilitates different types of placement to create visually dynamic lattices or spaces with limited vision depending on different points of view.

Dimensiones / Dimensions

Medidas / Size: 17,5 x 15 x 6 cm
Peso / Weight: 1,337 kg

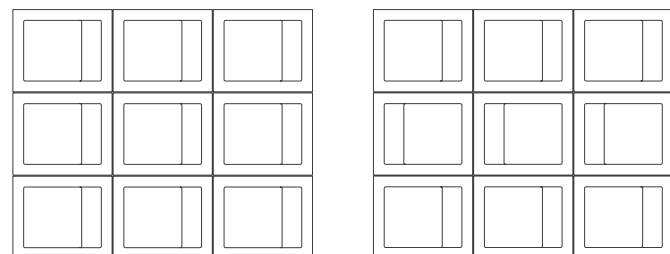
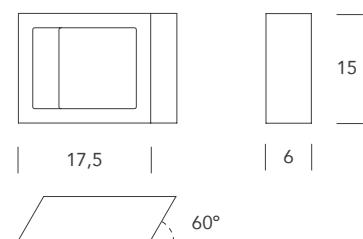

Material Cerámica / Ceramic

Acabados / Finishes



Disponible en acabados cerámicos: Terracota Rojo 15 y Terracota Arena 14. Consultar la gama p.118.
It is available in ceramic finishes: Terracotta Rojo 15 and Terracotta Arena 14. See gamma p.118.



Pals — Gris 12 / Terracota Arena 14 / Azul 43

Palamós

Pieza cerámica de inspiración floral disponible en 3 tamaños. Su repetición proporciona una celosía con una inesperada textura de círculos entrelazados.

Floral-inspired ceramic piece available in 3 sizes. Its repetition provides a sunbreak with an unexpected texture of interlocking circles.

Dimensiones / Dimensions

Medidas / Size: **A** 15 x 15 x 5 cm; **B** 18 x 18 x 7 cm; **C** 21 x 21 x 7 cm
Peso / Weight: **A** 1,06 kg; **B** 1,7 kg; **C** 1,9 kg

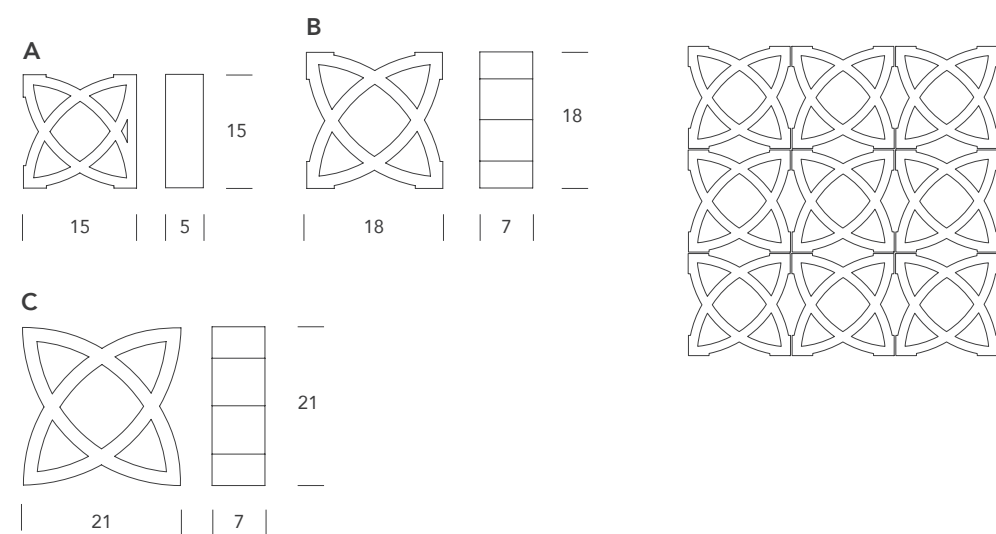

Material Cerámica / Ceramic

Acabados / Finishes



Se encuentra en todos los acabados cerámicos: terracota, vidriados y esmaltados. Consultar la gama completa p.118-119.
It is available in all ceramic finishes: terracotta, glazed and enameled. See full gamma p.118-119.



Palamós — Azul 62 / Terracota Rojo 15 / Blanco 23 / Azul 64

Trencadís

Pieza cerámica inspirada en el popular recurso ideado por Antoni Gaudí que en la época del Modernismo utilizaba baldosas, platos y otros elementos cerámicos rotos para crear texturas irregulares. Trencadís permite crear celosías con ilimitadas combinaciones de aspecto aleatorio y dinámico.

Diseño de Ceràmica Ferrés.

Ceramic pieces inspired by the popular device, devised by Antoni Gaudí, who in Modernism time used broken tiles, plates and other ceramic elements to create irregular textures. Trencadís allows you to create sunbreaks with unlimited combinations of random and dynamic appearances.

Designed by Ceràmica Ferrés.

Dimensiones / Dimensions

Medidas / Size: 20 x 20 x 7 cm
Peso / Weight: 2,25 kg

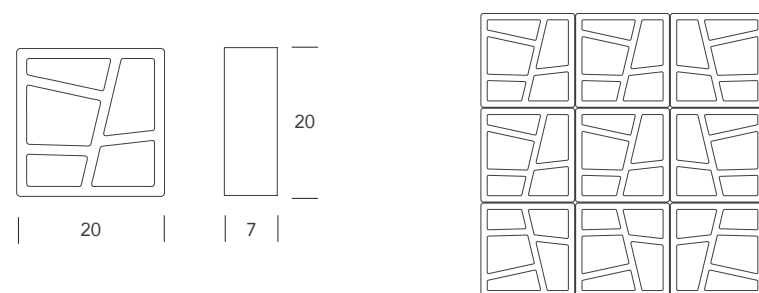

Material Cerámica / Ceramic

Acabados / Finishes



Se encuentra en todos los acabados cerámicos: terracota, vidriados y esmaltados. Consultar la gama completa p.118-119.
It is available in all ceramic finishes: terracotta, glazed and enameled. See full gamma p.118-119.



Trencadís — Arena 14

Garbet

Pieza cerámica, de formas sinuosas, que permite ilimitadas configuraciones de celosías, sobretodo divisorias curvas y auto-portantes exentas en el espacio. Por su diseño la pieza facilita una instalación intuitiva, rápida y limpia.

Diseñada por Emiliana Design Studio

Delta de Oro Premios ADI FAD, 2020
Mención Premio Cataluña de Ecodiseño, 2021

Ceramic piece, with sinuous shapes, which allows unlimited lattice configurations, especially with curved and self-supporting partitions free in space. Due to its design, the piece facilitates an intuitive, fast, and clean installation.

Designed by Emiliana Design Studio

Gold Delta, ADI FAD Awards, 2020
Catalonia Ecodesign Award Mention, 2021

Dimensiones / Dimensions

Medidas / Size: 25 x 11 x 8 cm
Peso / Weight: 1 kg

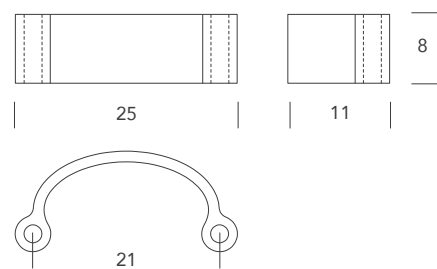

Accesorios / Accessories

 Tap Garbet
Medidas / Measures: \varnothing 4 cm

 Tub Garbet
Medidas / Measures: H 8 cm, \varnothing 4 cm

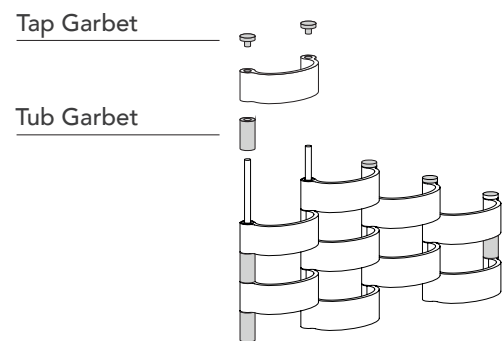

Material Cerámica / Ceramic

Acabados / Finishes



Consultar colores disponibles.
Consult available colours.

Diseño instalación: Emiliana Design Studio / Fotografía: Xavier Padrós

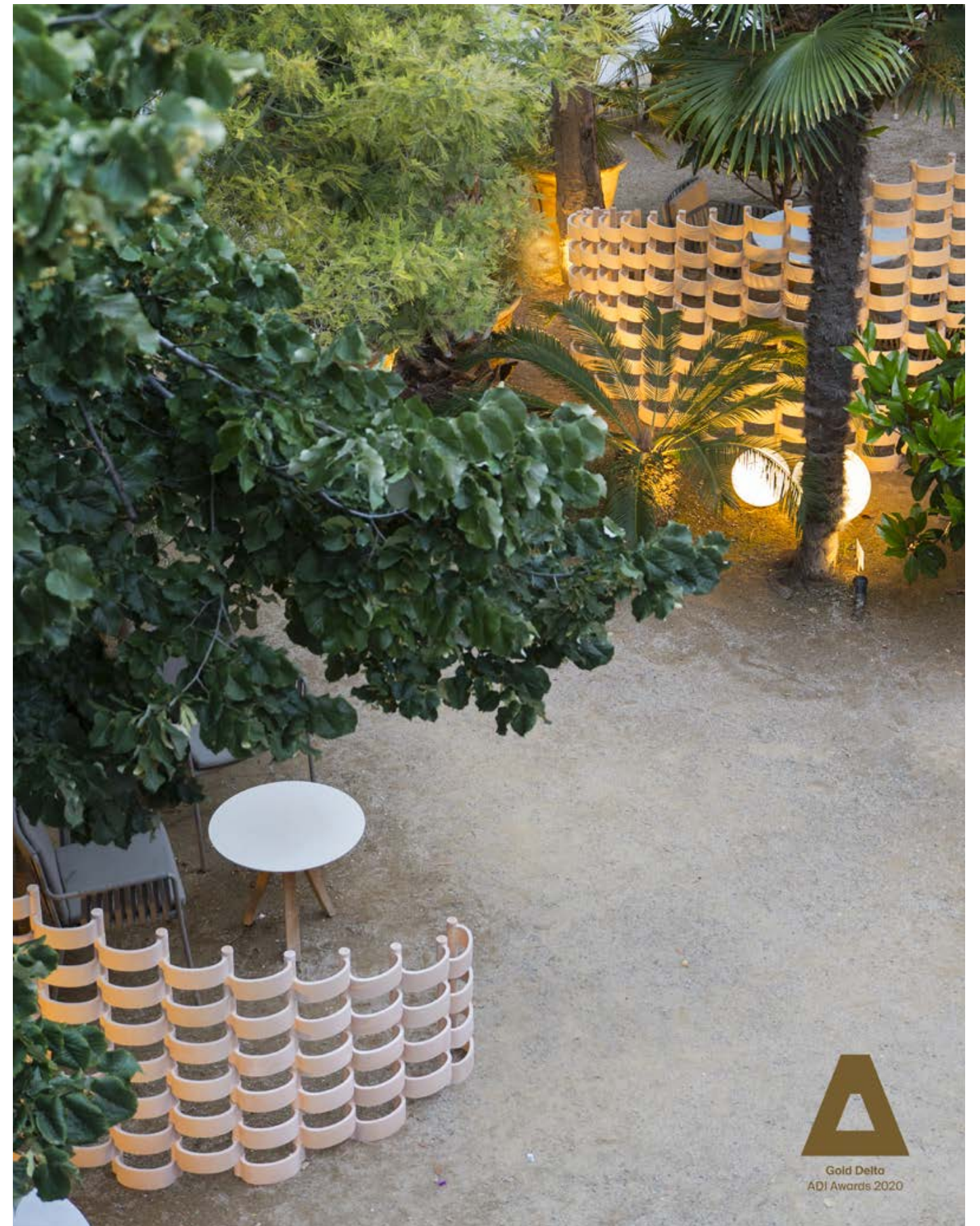

Garbet — Terracota Arena 14



Garbet — Terracota Rojo 15

Diseño instalación: Emiliana Design Studio / Fotografía: Germano Borrelli

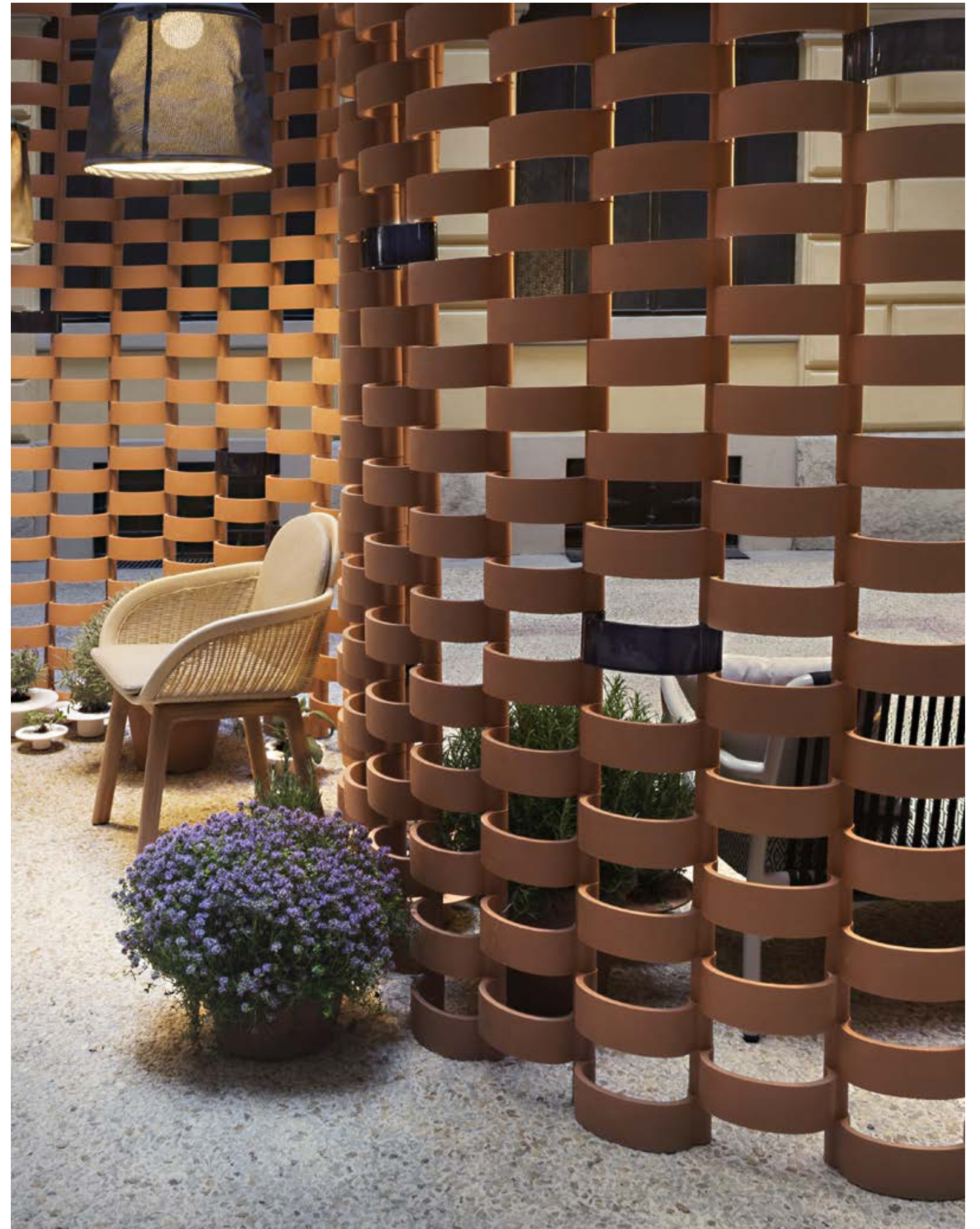

Garbet — Terracota Rojo 15 / Azul 43

Verso

Pieza cerámica de forma trapezoidal y de gran sobriedad formal que, según su combinación, invita a crear celosías con variados dibujos geométricos.

Trapezoidal ceramic piece with great formal sobriety, which depending on its combination, invites you to create sunbreaks with various geometric designs.

Dimensiones / Dimensions

Medidas / Size: 27 x 12 x 7 cm
Peso / Weight: 1,25 kg

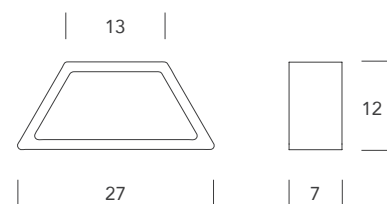

Var. 1

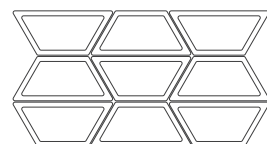

Var. 2

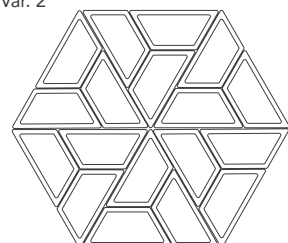

Var. 3

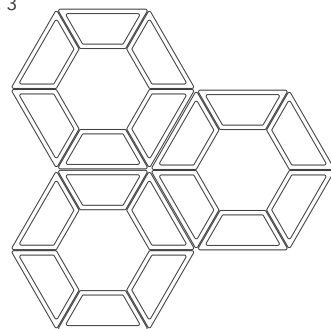

Var. 4

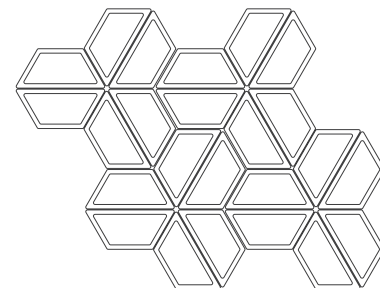

Material Cerámica / Ceramic

Acabados / Finishes



Se encuentra en todos los acabados cerámicos: terracota, vidriados y esmaltados. Consultar la gama completa p.118-119.
It is available in all ceramic finishes: terracotta, glazed and enameled. See full gamma p.118-119.

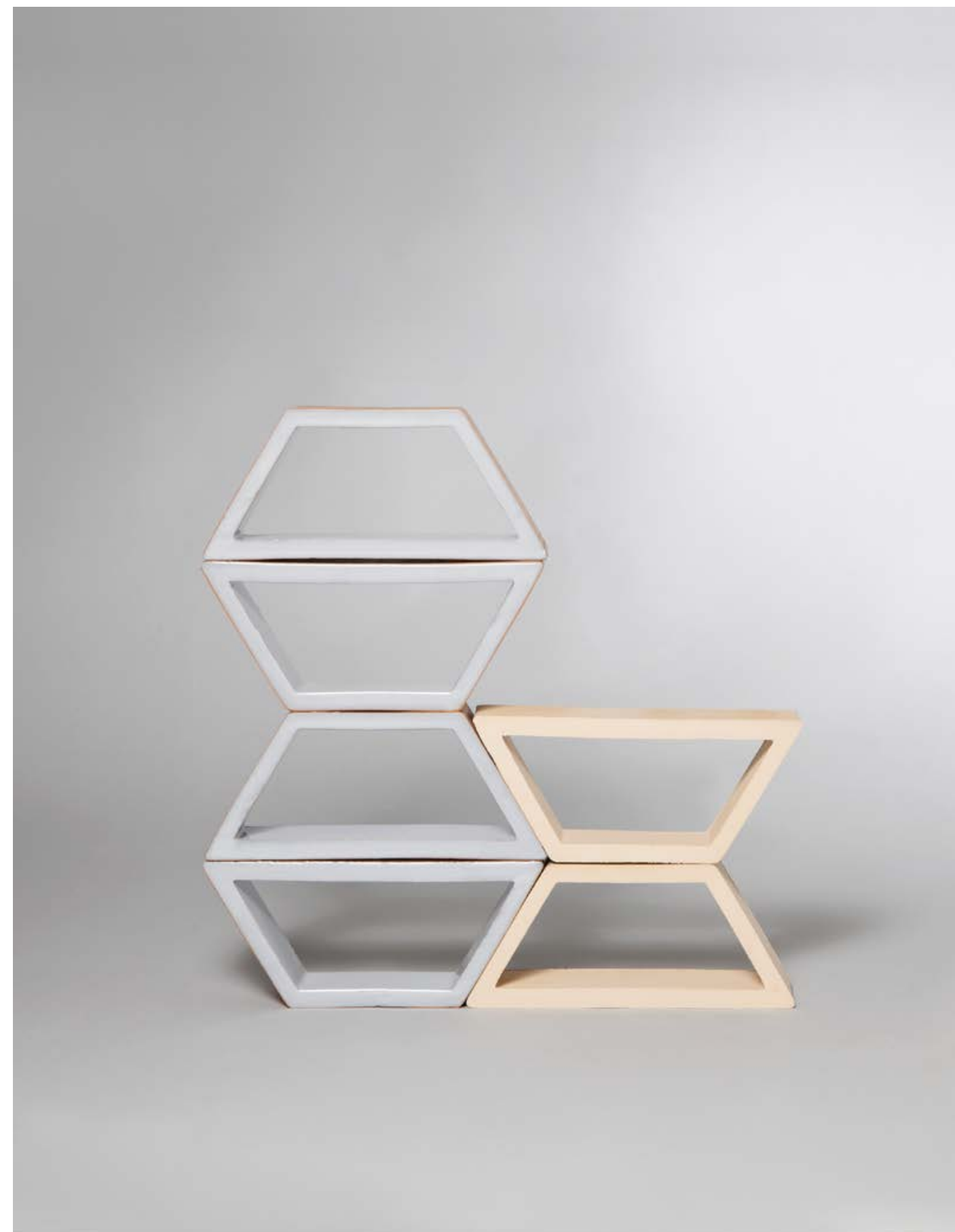

Verso — Gris 12 / Terracota Arena 14

Cuadrada

Pieza cerámica de gran simplicidad formal que permite crear celosías reticulares sobrias y elegantes. Disponible en 2 tamaños.

Ceramic piece of great formal simplicity that allows the creation of sober and elegant sunbreak. Available in 2 sizes.

Dimensiones / Dimensions

Medidas / Size: **A** 15 x 15 x 7 cm; **B** 20 x 20 x 7 cm
Peso / Weight: **A** 1,20 kg; **B** 1,80 kg

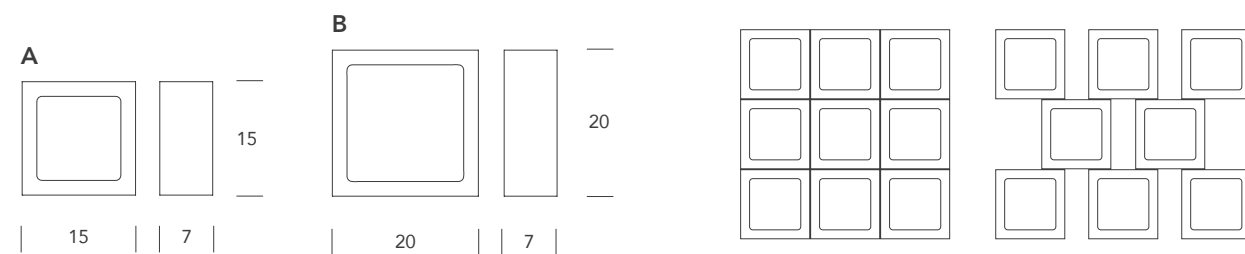

Material Cerámica / Ceramic

Acabados / Finishes



Se encuentra en todos los acabados cerámicos: terracota, vidriados y esmaltados. Consultar la gama completa p. 118-119.
It is available in all ceramic finishes: terracotta, glazed and enameled. See full gamma p.118-119.

⊕ **Novedad!** Celosía compatible con los Corners. (p.58-59)
New! Lattice compatible with the Corners.(p.58-59)

Arquitectura: Cor Asociados Arquitectos / Fotografía: David Frutos



Cuadrada — Blanco 18 / Verde 28



Cuadrada — Blanco 18 / Verde 28



Cuadrada — Terracota Rojo 15



New

Corners

Designed by Emiliana Design Studio

La colección de piezas Corner son una familia de elementos finales o en esquina que conectan otras celosías para configurar biombos, muros exentos y barandas. La novedad de esta colección, Final, Angle 90, Arc 90 i Arc 120, reside en que son piezas conectoras y combinables con las celosías Empúries / Norfeu / Rectangular / Cuadrada.

60

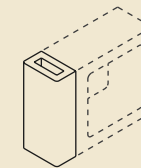

Corner Final

62

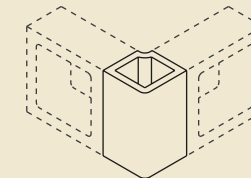

Corner Angle 90

64

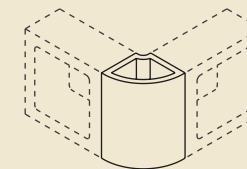

Corner Arc 90

66

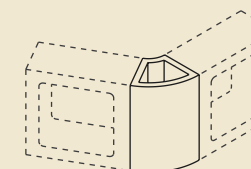

Corner Arc 120

The Corner collection is a family of end or corner elements that connect other lattices to form screens, free-standing walls and railings. The novelty of this collection, Final, Angle 90, Arc 90 and Arc 120, lies in the fact that they are connecting pieces which can be combined with most of the lattices Empúries / Norfeu / Rectangular / Cuadrada.

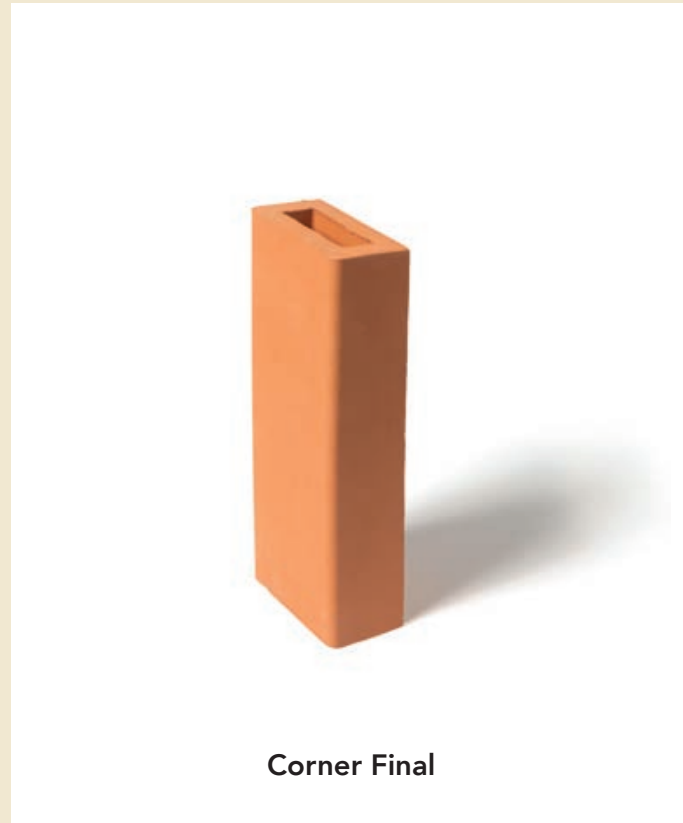

Corner Final

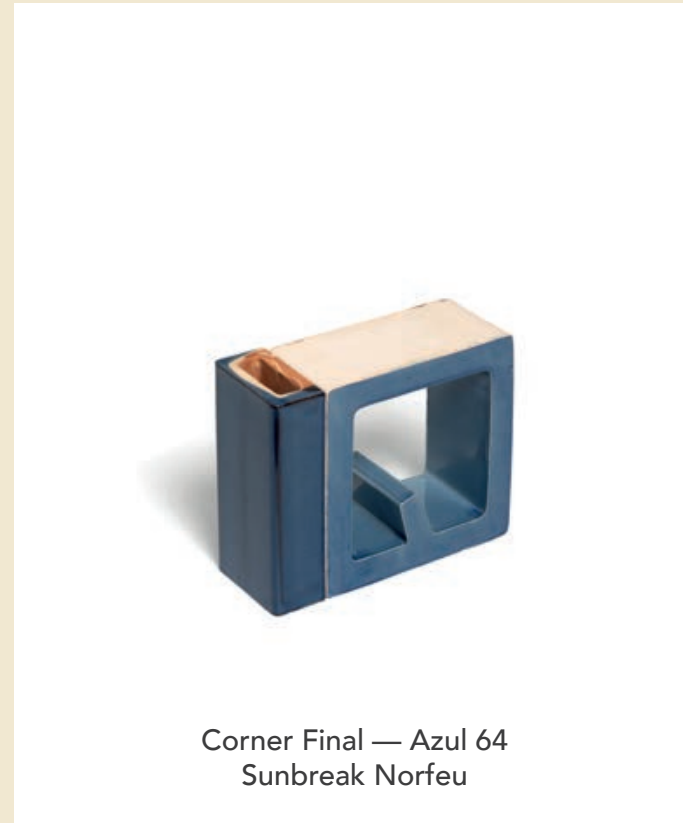

Corner Final — Azul 64
Sunbreak Norfeu

La pieza cerámica Corner Final, permite rematar el extremo de las celosías con un final limpio. Al ser hueca, esta pieza facilita además el anclaje al suelo y techo mediante una varilla corrugada.

The Corner Final ceramic piece allows the end of the trusses to be finished off with a clean finish. The fact that this piece is hollow also facilitates anchorage to the floor and ceiling by means of a ribbed rod.

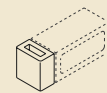
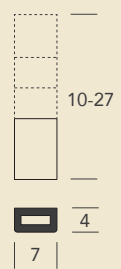

7x10x4

Compatible:
Rectangular

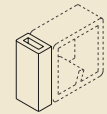

7x15x4

Compatible:
Norfeu
Cuadrada

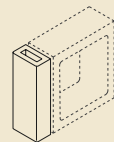

7x20x4

Compatible:
Cuadrada
Rectangular

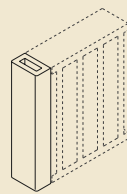

7x27x4

Compatible:
Empúries

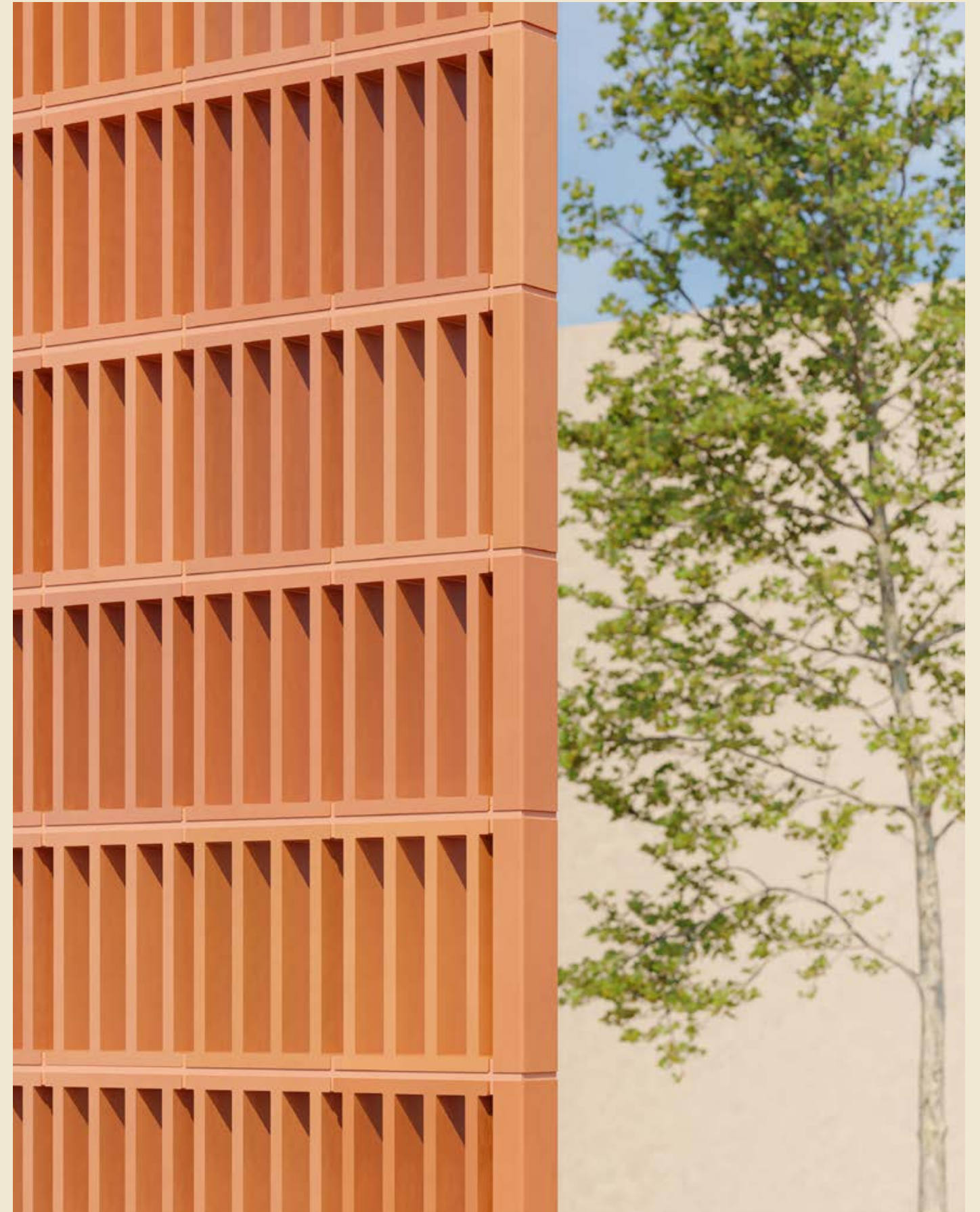

Corner Final — Terracota Rojo 15
Sunbreak Empúries



Disponibile en todos los acabados cerámicos: terracota, vidriados y esmaltados. Ver la gama completa en el catálogo general p. 94-95.
It is available in all ceramic finishes: terracotta, glazed and enameled. See full gamma in the general catalogue on p.118-119.



Corner Angle 90



Corner Angle 90 — Amarillo 52
Sunbreak Cuadrada B

La pieza cerámica Corner Angle 90°, con su diseño de líneas rectas, permite conectar celosías entre sí para configurar esquinas a 90° en biombos, muros exentos y barandas. Al ser hueca, esta pieza facilita además el anclaje al suelo y techo mediante una varilla corrugada.

The Corner Angle 90° ceramic piece, with a straight-lined design, can be used to connect lattices to each other to form 90° corners in screens, free-standing walls and railings. The fact that this piece is hollow also facilitates anchorage to the floor and ceiling by means of a ribbed rod.

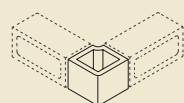
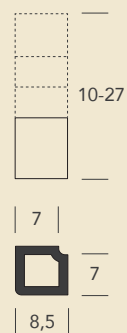

7x10

Compatible:
Rectangular

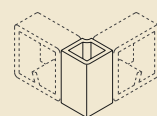

7x15

Compatible:
Norfeu
Cuadrada A

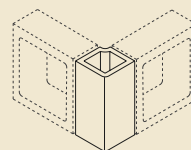

7x20

Compatible:
Cuadrada B
Rectangular

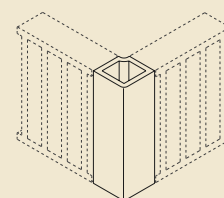

7x27

Compatible:
Empúries



Corner Angle 90 — Terracota Arena 14
Sunbreak Cuadrada A



Disponibile en todos los acabados cerámicos: terracota, vidriados y esmaltados. Ver la gama completa en el catálogo general p.118-119.
It is available in all ceramic finishes: terracotta, glazed and enameled. See full gamma in the general catalogue on p.118-119.



Corner Arc 90



Corner Arc 90 — Gris 12
Sunbreak Rectangular

La pieza cerámica Corner Arc 90°, con su diseño curvo, permite conectar celosías entre sí para configurar esquinas a 90° en biombos, muros exentos y barandas. Al ser hueca, esta pieza facilita además el anclaje al suelo y techo mediante una varilla corrugada.

The Corner Arc 90° ceramic piece, with a curved design, can be used to connect lattices together to form 90° corners in screens, free-standing walls and railings. The fact that this piece is hollow also facilitates anchorage to the floor and ceiling by means of a ribbed rod.

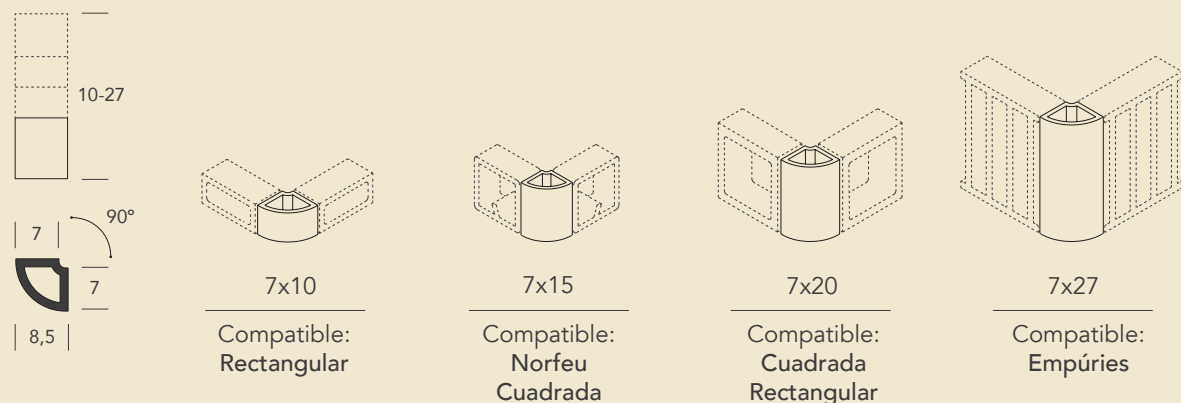

Corner Angle 90 — Terracota Rojo 15
Sunbreak Norfeu



Corner Arc 120

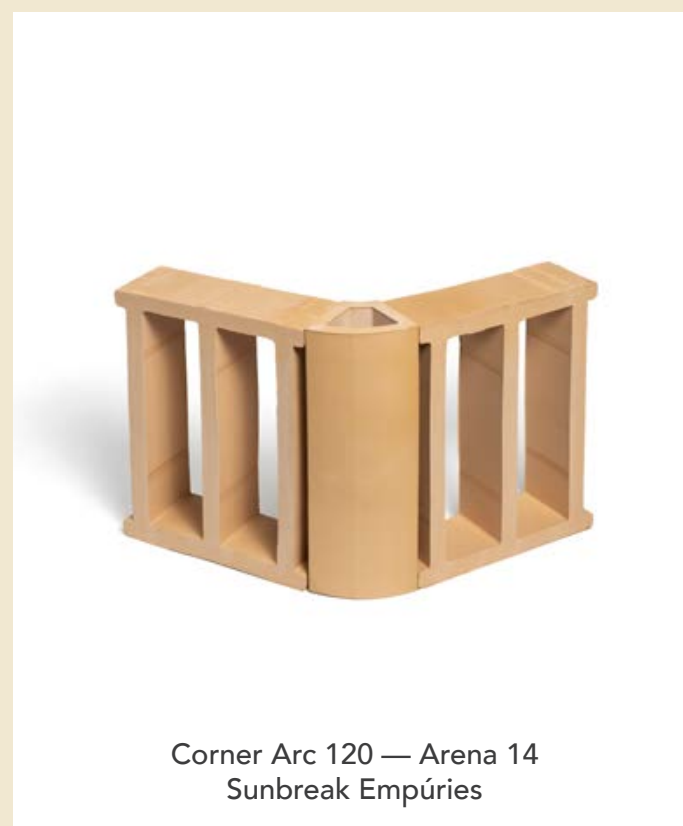

Corner Arc 120 — Arena 14
Sunbreak Empúries

La pieza cerámica Corner Arc 120°, con su diseño curvo, permite conectar celosías entre sí para configurar uniones a 120° en biombos, muros exentos y barandas. Al ser hueca, esta pieza facilita además el anclaje al suelo y techo mediante una varilla corrugada.

The Corner Arc 120° ceramic piece, with a curved design, can be used to connect lattices to each other to form 120° joints in screens, free-standing walls and railings. The fact that this piece is hollow also facilitates anchorage to the floor and ceiling by means of a ribbed rod.

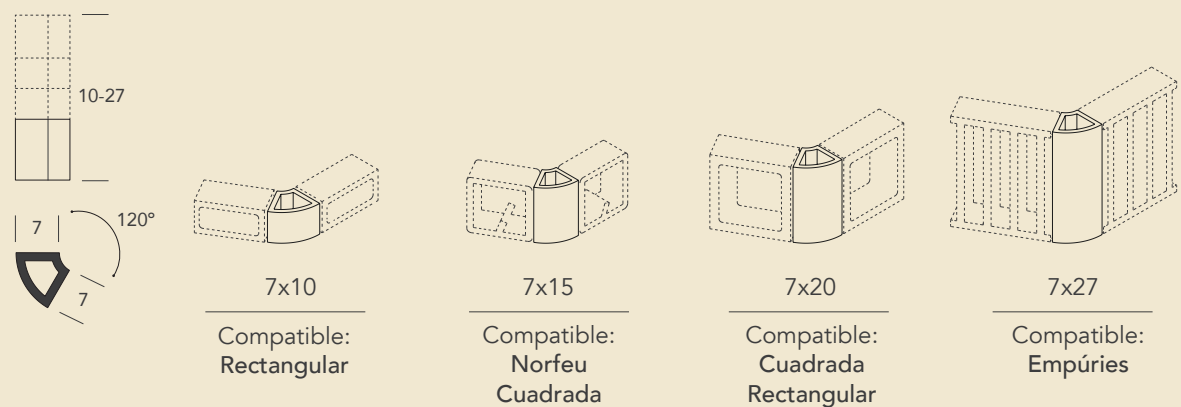

Corner Angle 120 — Amarillo 52
Corner Final, Sunbreak Rectangular

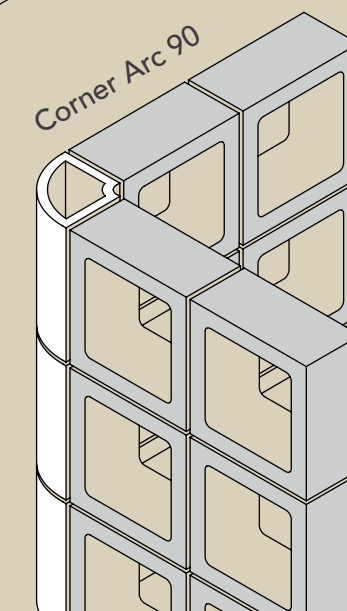
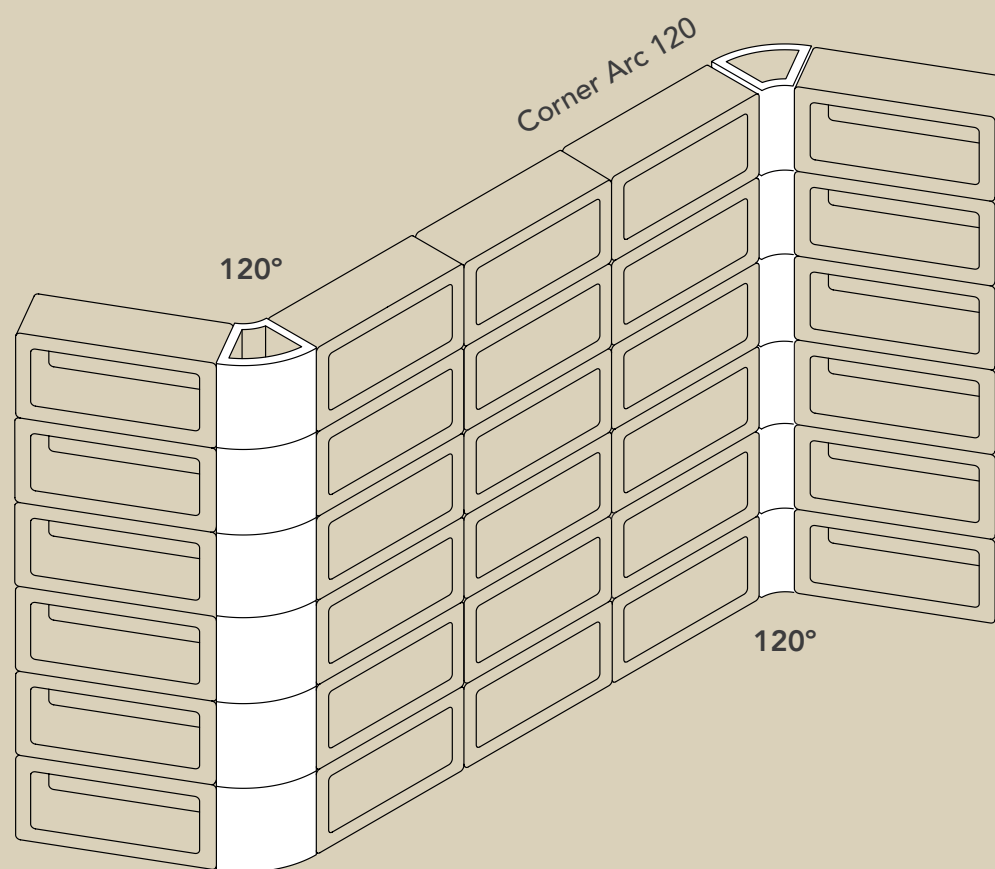
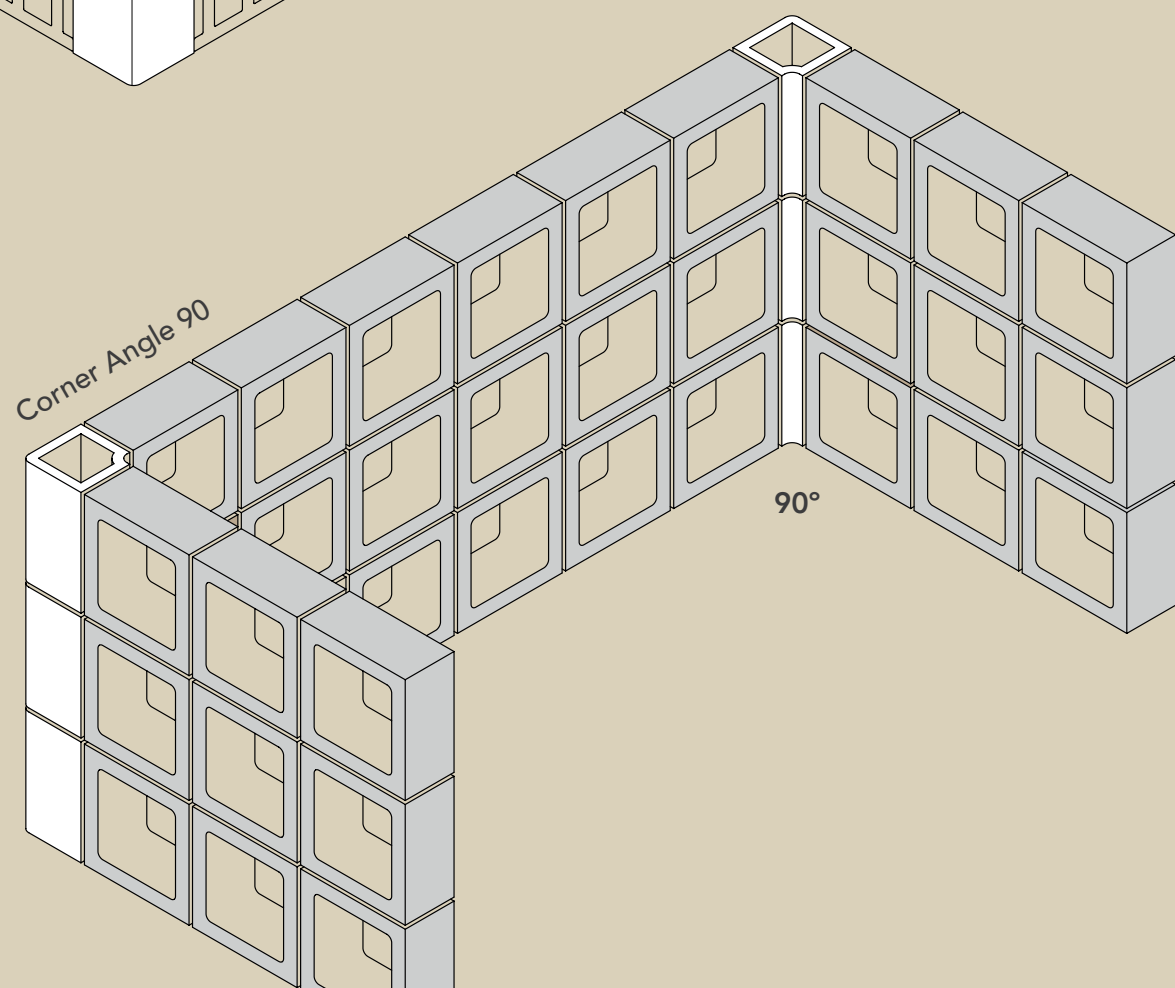
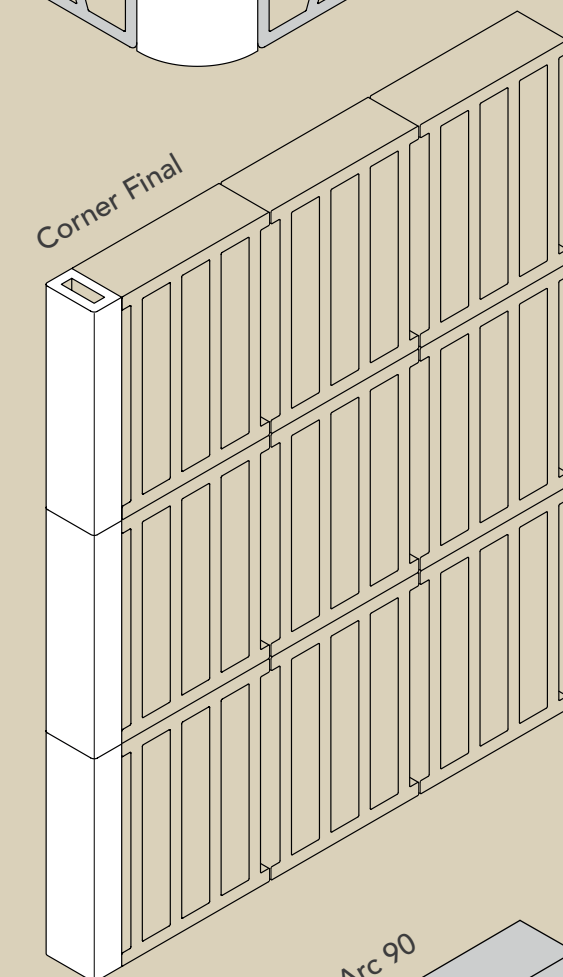
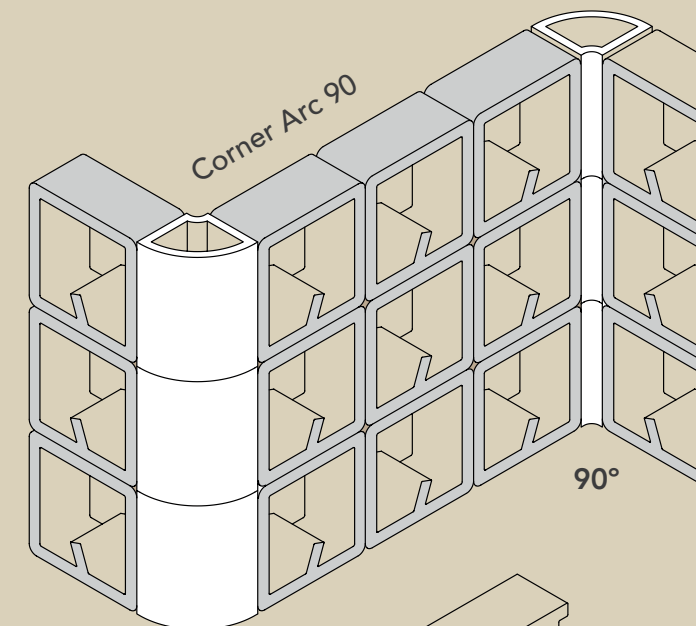
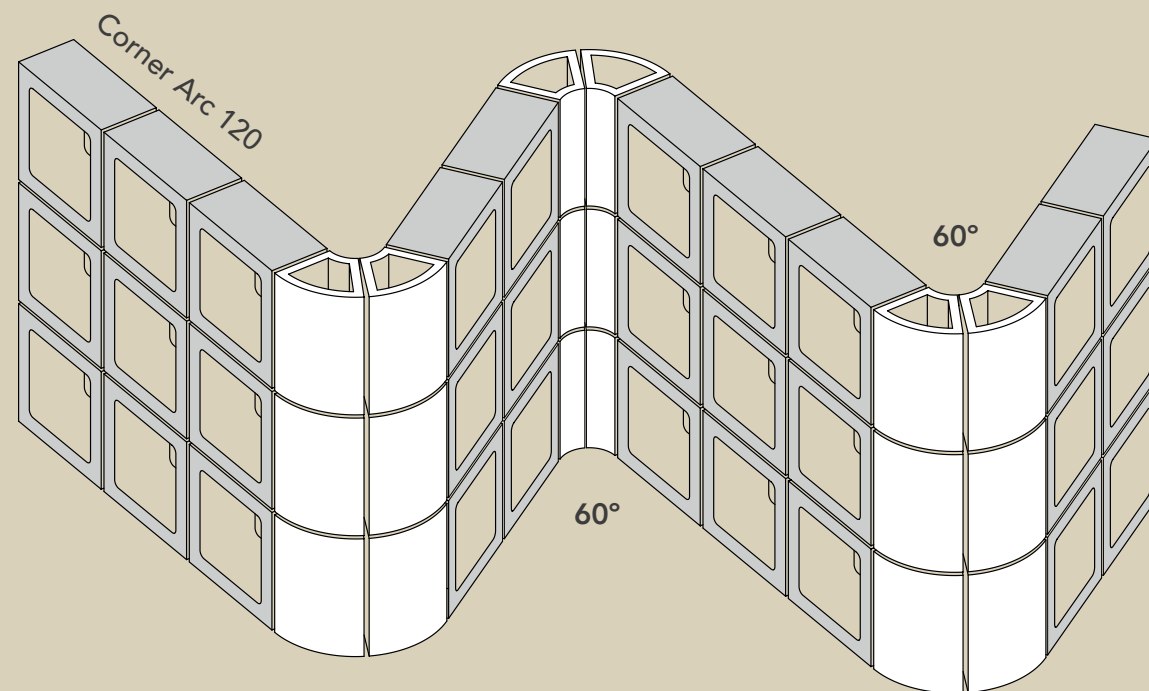
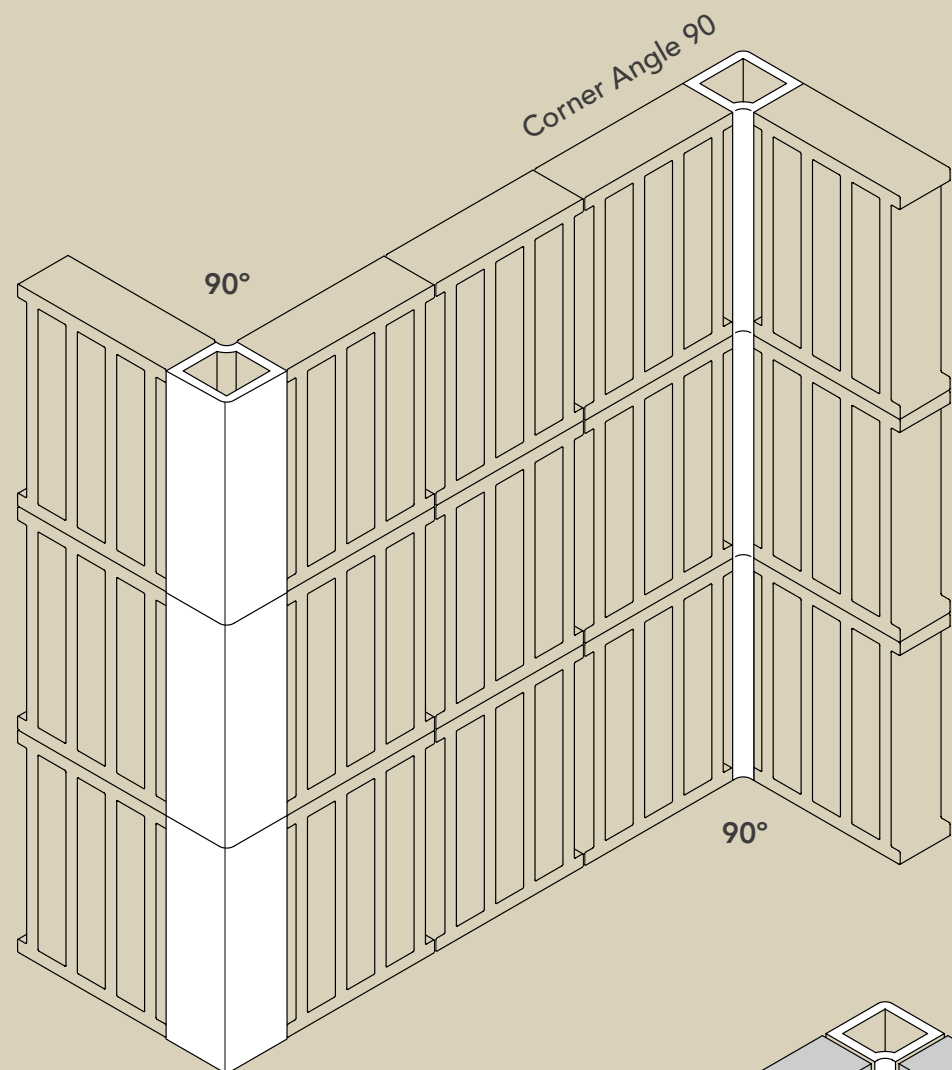

Baldosas / Tiles

Las baldosas en suelos y paredes se aplican en la arquitectura desde la antigüedad. Nosotros, en Ceràmica Ferrés las fabricamos artesanalmente desde hace 65 años en una amplia gama de materiales, formatos y acabados vidriados. Por su potencial decorativo, su resistencia y un buen aislamiento térmico, son el complemento perfecto para cualquier espacio interior o exterior, tanto en proyectos contemporáneos como en los más tradicionales.

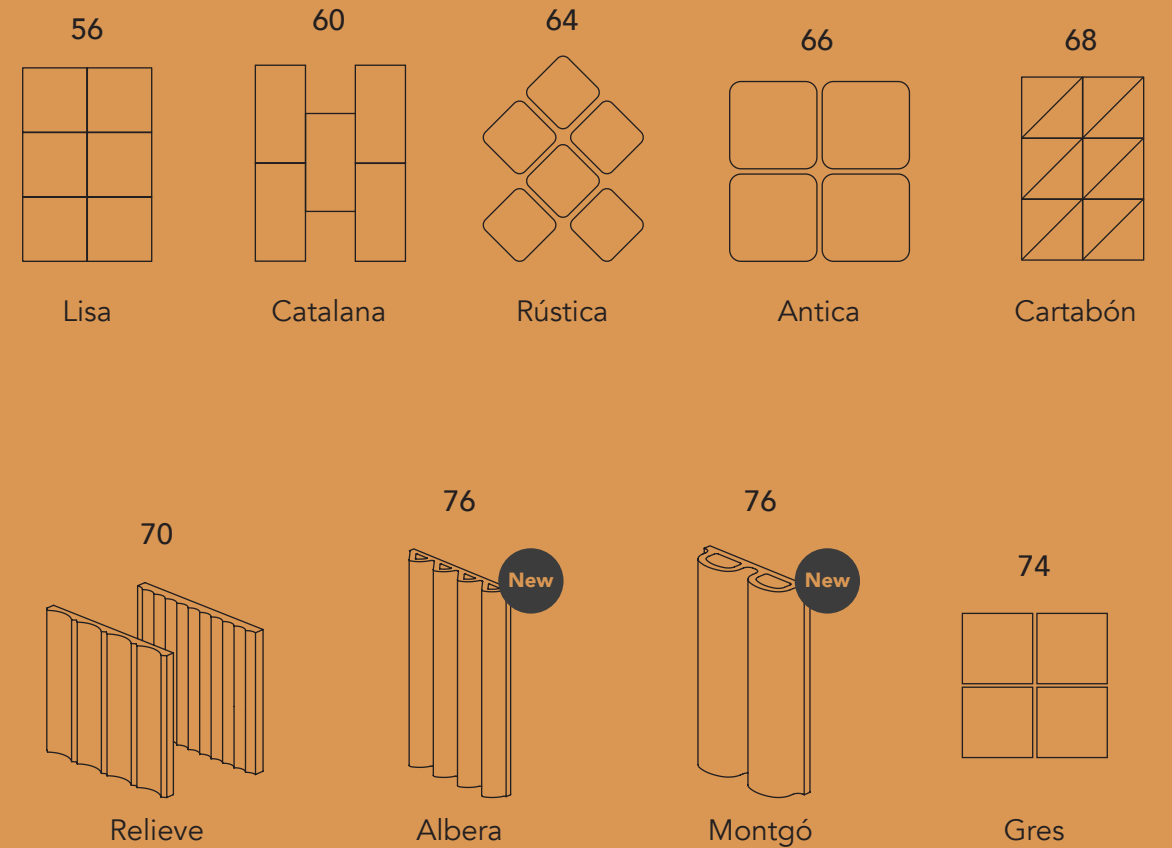

Tiles on floors and walls have been applied to architecture since ancient times, at Ferrés we have been making them by hand for 65 years with a wide range of materials, formats, and glazed finishes. With its decorative potential, its resistance, and thermal insulation, they are the perfect complement to any interior or exterior space, both in contemporary and traditional projects.

Lisa

La colección de baldosas vidriadas, en su amplia gama de formatos o colores, permite revestir paredes y fachadas y a la vez resolver diferentes situaciones constructivas en combinación de otras piezas de Ceràmica Ferrés como celosías, pasamanos, vierteaguas, etc.

The collection of glazed tiles, and its wide selection of formats and colours, allows for clad walls and facades, while at the same time solving different construction situations when combined with other pieces of Ceràmica Ferrés ceramics, such as lattices, handrails, window sills, etc.

Dimensiones / Dimensions

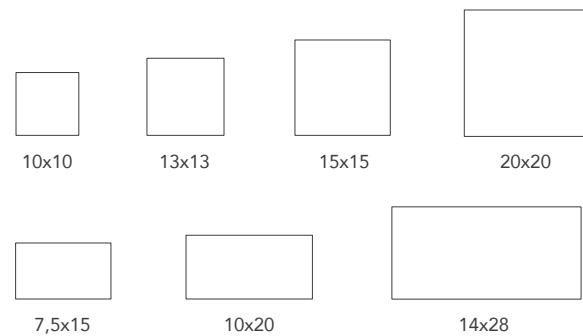

Zócalos / Plinths

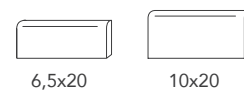

Material Cerámica / Ceramic

Acabados / Finishes



Se encuentra en todos los acabados cerámicos: terracota, vidriados y esmaltados. Consultar la gama completa p.119.
It is available in all ceramic finishes: terracotta, glazed and enameled. See full gamma p.119.



Lisa — Azul 62

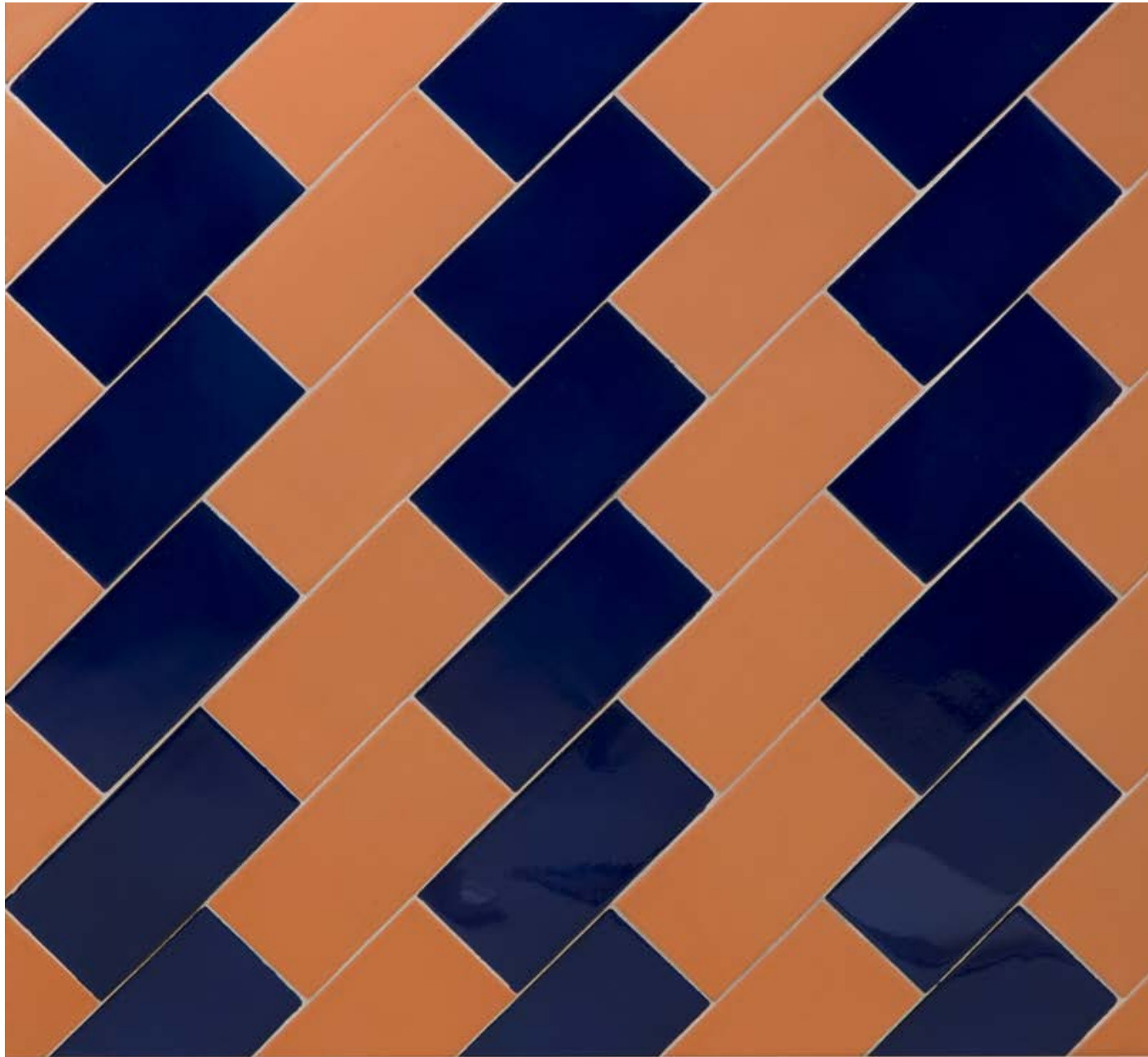

Lisa — Terracota Rojo 15 / Azul 43



Lisa — Tabaco 16

Catalana

La baldosa Catalana, con un origen tradicional que ha perdurado viva hasta nuestros días, sigue siendo un icono de nuestra identidad. La variedad de formatos y las diferentes tierras aportan calidez y atemporalidad a los interiores contemporáneos que buscan incorporar materiales honestos.

The Catalan tile, with its traditional origins that have survived to this day, remains an icon of our identity. The variety of formats and different clays bring warmth and timelessness to contemporary interiors that seek to incorporate honest materials.

Dimensiones / Dimensions

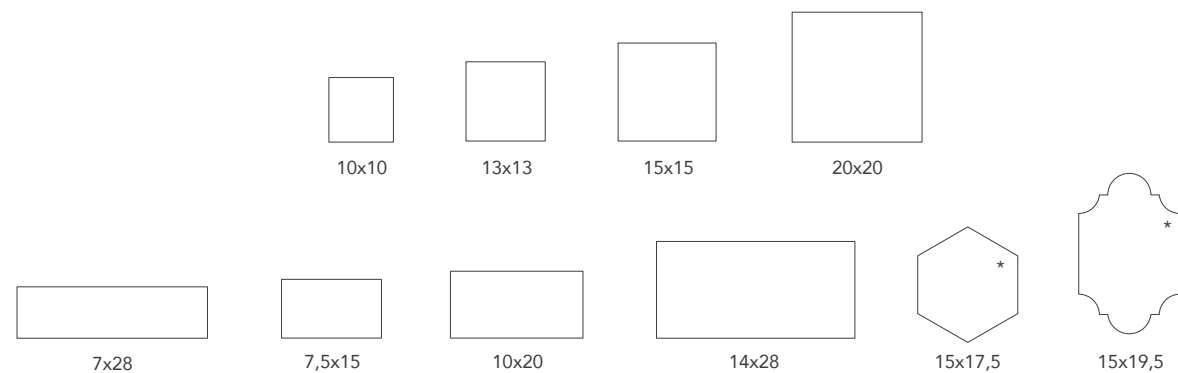

*Solo en Terracota Rojo 15 / Only in Terracota Rojo 15

Material Cerámica / Ceramic

Acabados / Finishes



Disponible en acabados cerámicos: Terracota Rojo 15 y Terracota Arena 14. Consultar la gama p.118.
It is available in ceramic finishes: Terracotta Rojo 15 and Terracotta Arena 14. See gamma p.118.

Arquitectura: Arquitectura-G / Fotografía: José Hevia



Catalana — Terracota Rojo 15



Catalana — Terracota Rojo 15



Catalana — Terracota Rojo 15

Rústica

La serie rústica es la colección ideal para los ambientes más tradicionales donde el troquelado de las arcillas le confiere un aspecto muy propio resaltando la irregularidad de la superficie vidriada y otorgándole una gran personalidad y calidez.

The rustic series is the ideal collection for more traditional environments, where the shape of the clay gives it a very unique appearance, highlighting the irregularity of the glazed surface and giving it great personality and warmth.

Dimensiones / Dimensions

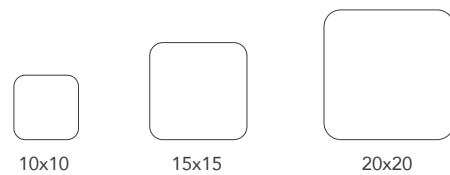

Material Cerámica / Ceramic

Acabados / Finishes



Se encuentra en todos los acabados cerámicos: terracota, vidriados y esmaltados. Consultar la gama completa p.119.
It is available in all ceramic finishes: terracotta, glazed and enameled. See full gamma p.119.



Rústica — Gris 12

Antica

La calidez y sobriedad de los pavimentos de terracota de Ceràmica Ferrés son el reflejo y herencia de la historia de la industria de La Bisbal, donde se inició su producción manufacturada durante la primera mitad del siglo XIX y que ha perdurado hasta nuestros días.

The warmth and sobriety of the terracotta floors of Ceràmica Ferrés are the reflection and inheritance of the history of La Bisbal industry, where it began its manufactured production during the first half of the nineteenth century and has continued to this day.

Dimensiones / Dimensions

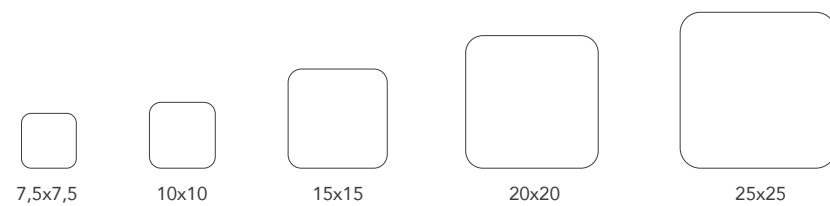

Material Cerámica / Ceramic

Acabados / Finishes



Se encuentra solo en acabado Terracota — Rojo 15. Consultar p. 118.
It is available only in Terracotta — Rojo 15 finish. See p.118.

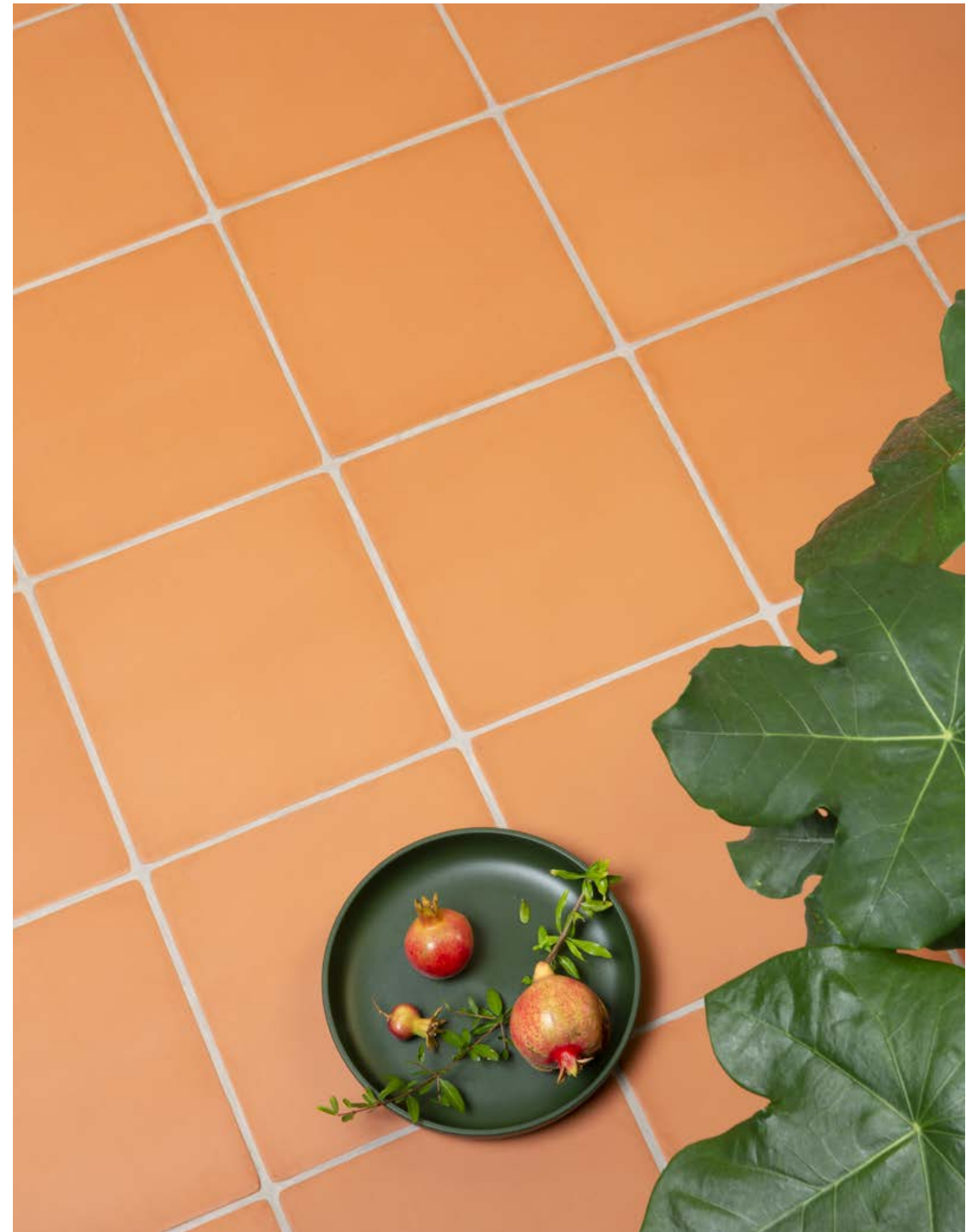

Antica — Terracota Rojo 15

Cartabón

La serie cartabón es un referente emblemático en el legado de la arquitectura modernista, en el que La Bisbal, donde se ubica Ceràmica Ferrés, es uno de los centros más importantes de España. Ceràmica Ferrés, que produce esta serie desde sus orígenes, con el tiempo ha ido ampliando su catálogo con una diversidad de formatos y colores que proponen un sinfín de posibles combinaciones decorativas.

The Cartabón series is an emblematic reference in the legacy of modernist architecture, in which La Bisbal, where Ceràmica Ferrés is located, is one of the most important in Spain. Ceràmica Ferrés, which has produced this series since its inception, with time has been expanding its catalogue with a diverse selection of formats and colours that propose an endless number of possible decorative combinations.

Dimensiones / Dimensions

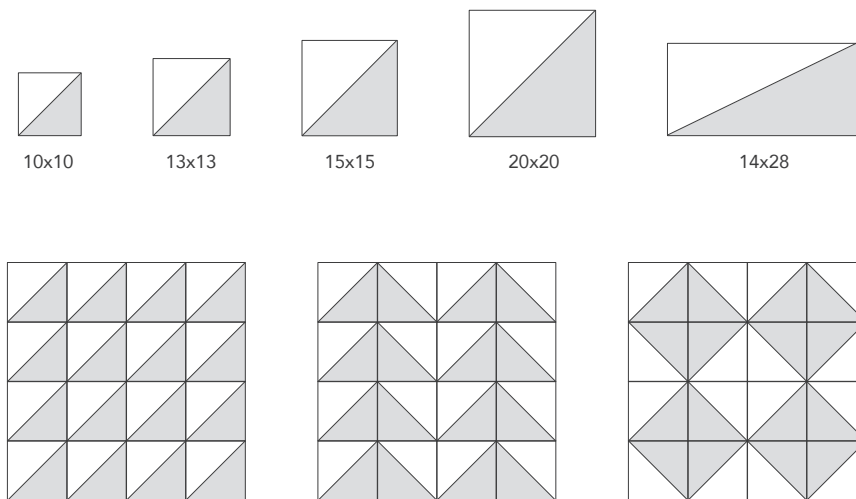

Material Cerámica / Ceramic

Acabados / Finishes



Se encuentra en los todos acabados Cerámicos Serie Cartabón. Consultar la gama completa p. 120-121.
It is available in all Cartabon Serie Glazed Ceramic finishes. See full gamma p.120-121.

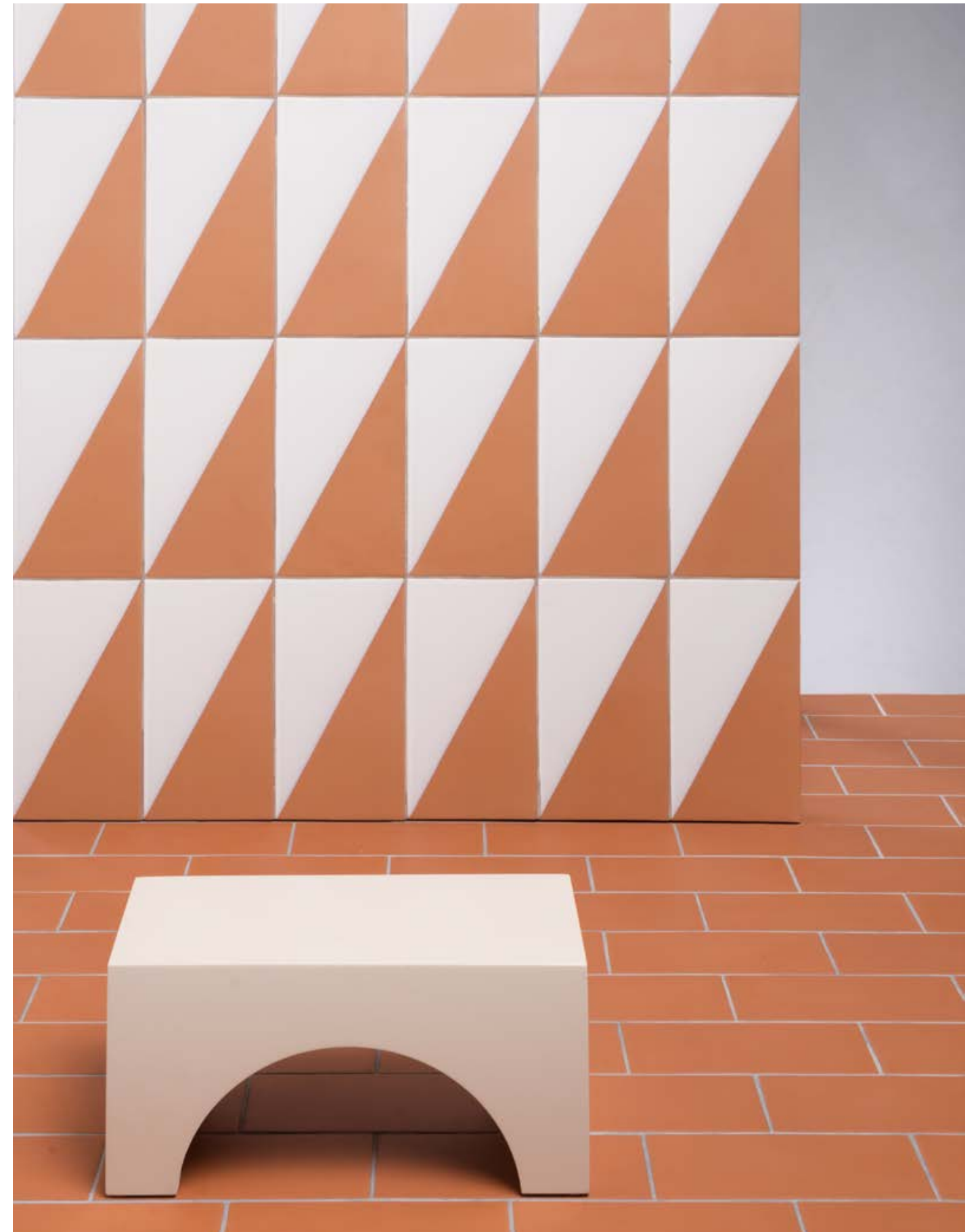

Cartabón — Terracota 15/36

Relieve

La colección de baldosas Ferrés con relieve aportan gran personalidad a los proyectos de arquitectura gracias a sus diferentes efectos de textura y su juego visual de brillos, luces y sombras. Disponibles en acabado cerámico terracota y en vidriado.

The collection of Ferrés embossed tiles bring great personality to architecture projects, thanks to its different texture effects and its visual game of brightness, lights, and shadows. Available in terracotta ceramic finish and glazed.

Dimensiones / Dimensions

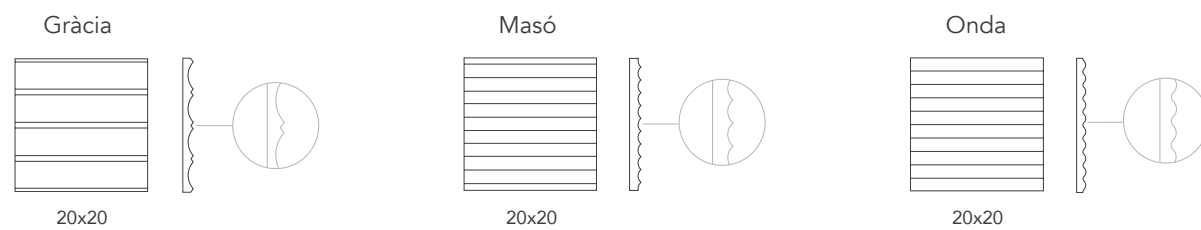

Material Cerámica / Ceramic

Acabados / Finishes



Se encuentra en todos los acabados cerámicos: terracota, vidriados y esmaltados. Consultar la gama completa p.118-119.
It is available in all ceramic finishes: terracotta, glazed and enameled. See full gamma p.118-119.



Relieve — Terracota Rojo 15 / Verde 31 / Gris 12



Relieve — Amarillo Paja 10

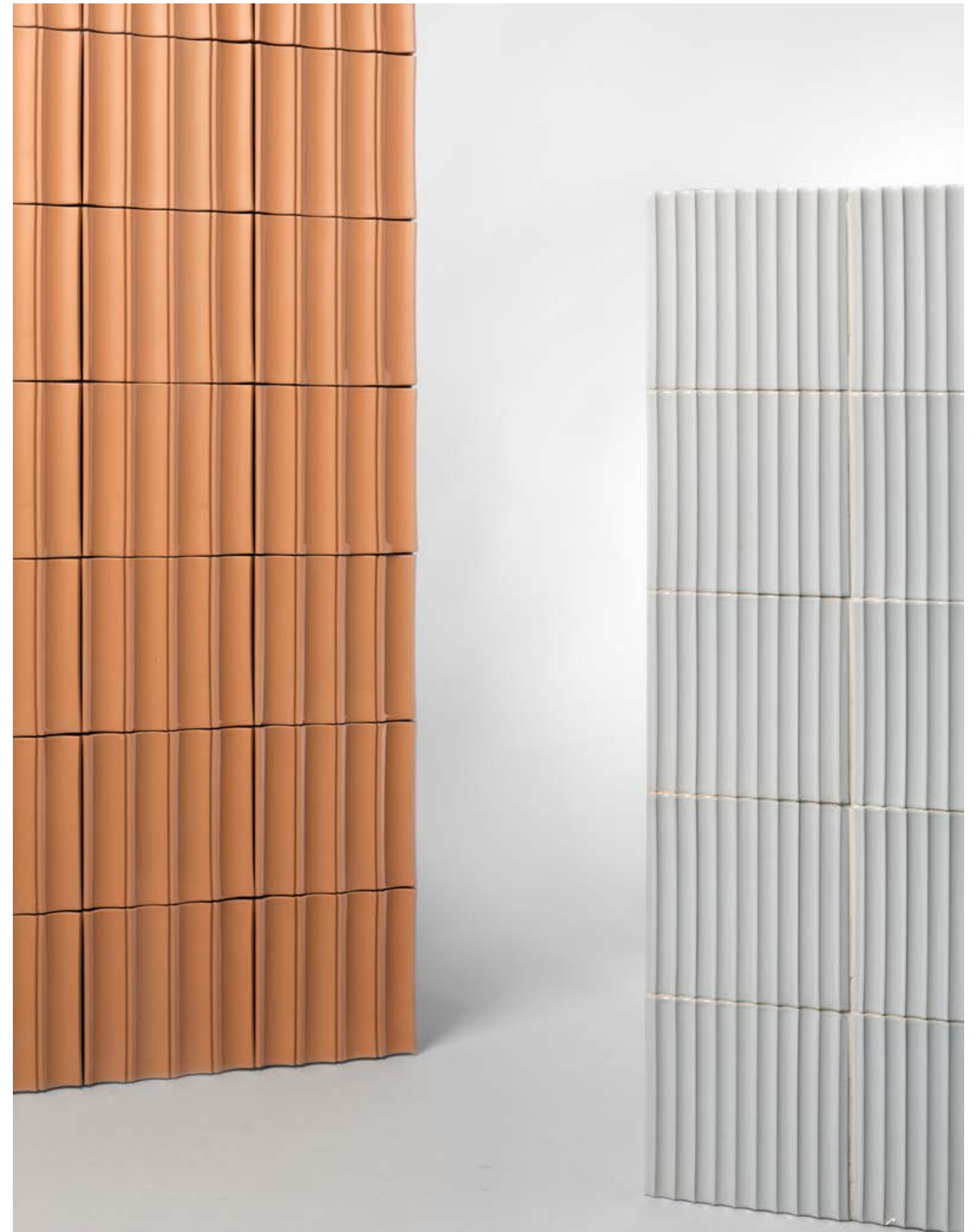

Relieve — Terracota Rojo 15 / Gris 12

Albera

La baldosa Albera se caracteriza por sus ondas asimétricas que generan un ligero volumen sinuoso alternando planos y curvas. Su relieve zigzagueante genera en el muro un original plisado cerámico.

Diseñada por Emiliana Design Studio

The Albera tile is characterized by its asymmetrical waves generating a light sinuous volume with alternating planes and curves. Its zigzagging surface transforms the wall to create an original ceramic pleated effect.

Designed by Emiliana Design Studio

Dimensiones

Debido a las características técnicas del material, las piezas fabricadas en Terracota Arena 14 varían ligeramente en dimensiones y peso.



Terracota Rojo 15
Medidas / Size: 20,5 x 31,2 cm
Peso / Weight: 2,25 kg



Terracota Arena 14
Medidas / Size: 19,8 x 30,5 cm
Peso / Weight: 2,35 kg

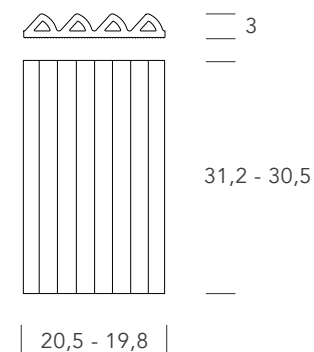

Material Cerámica / Ceramic

Acabados / Finishes



Disponible en acabados cerámicos: Terracota Rojo 15 y Terracota Arena 14. Consultar la gama p.118.
It is available in ceramic finishes: Terracotta Rojo 15 and Terracotta Arena 14. See gamma p.118.



Albera — Terracota Arena 14



Albera — Terracota Arena 14



Albera — Terracota Rojo15

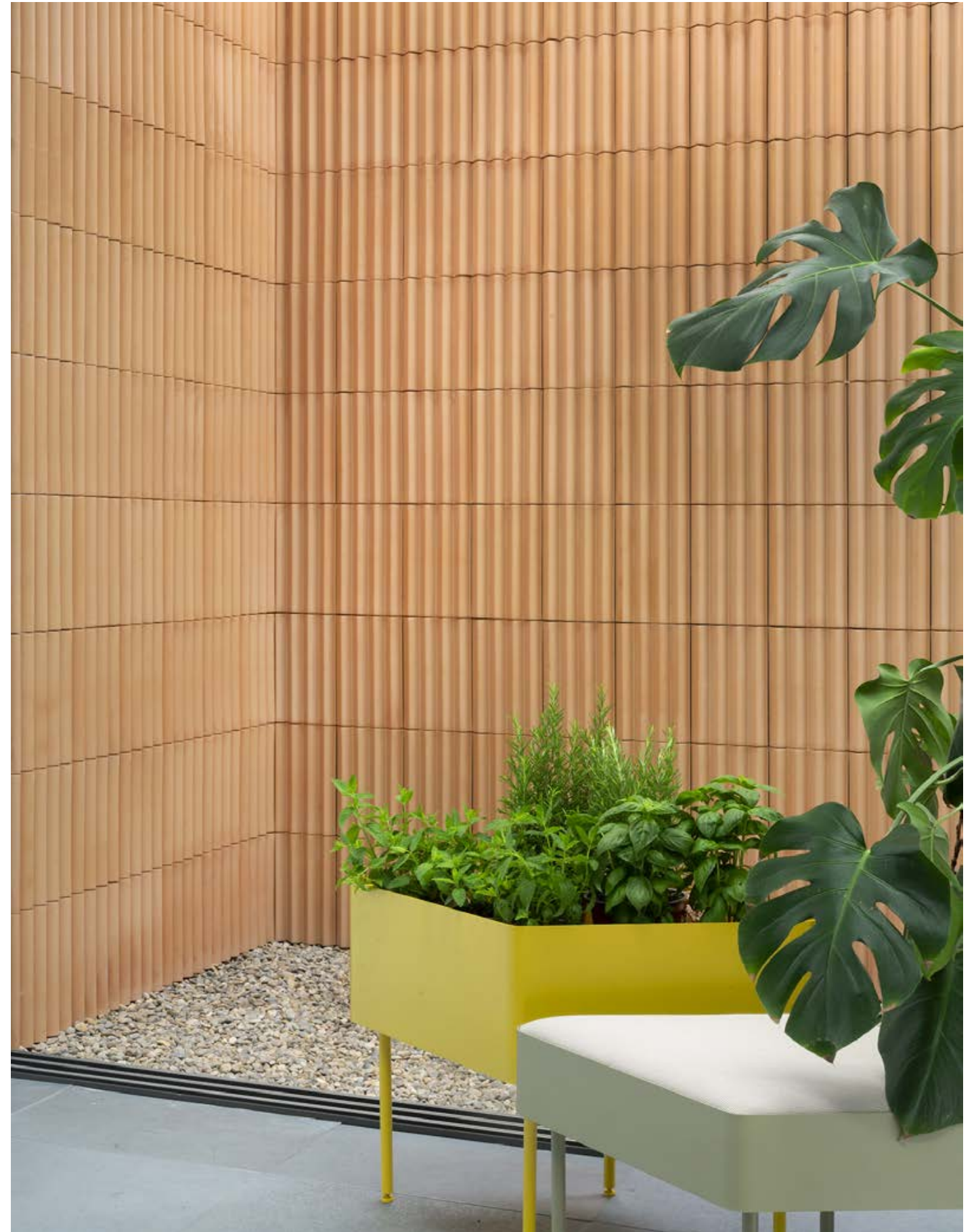

Albera — Terracota Arena 14

Montgó

La baldosa Montgó se caracteriza por ser una pieza volumétrica que crea un particular revestimiento cerámico ondulante.

Diseñada por Emiliana Design Studio

Dimensiones

Debido a las características técnicas del material, las piezas fabricadas en Terracota Arena 14 varían ligeramente en dimensiones y peso.



Terracota Rojo 15
Medidas / Size: 20,5 x 31,2 cm
Peso / Weight: 3,3 kg



Terracota Arena 14
Medidas / Size: 19,8 x 30,5 cm
Peso / Weight: 3,45 kg

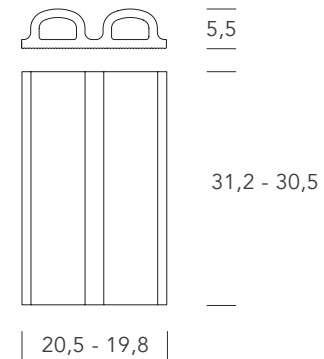

Material Cerámica / Ceramic

Acabados / Finishes



Disponible en acabados cerámicos: Terracota Rojo 15 y Terracota Arena 14. Consultar la gama p.118.
It is available in ceramic finishes: Terracotta Rojo 15 and Terracotta Arena 14. See gamma p.118.

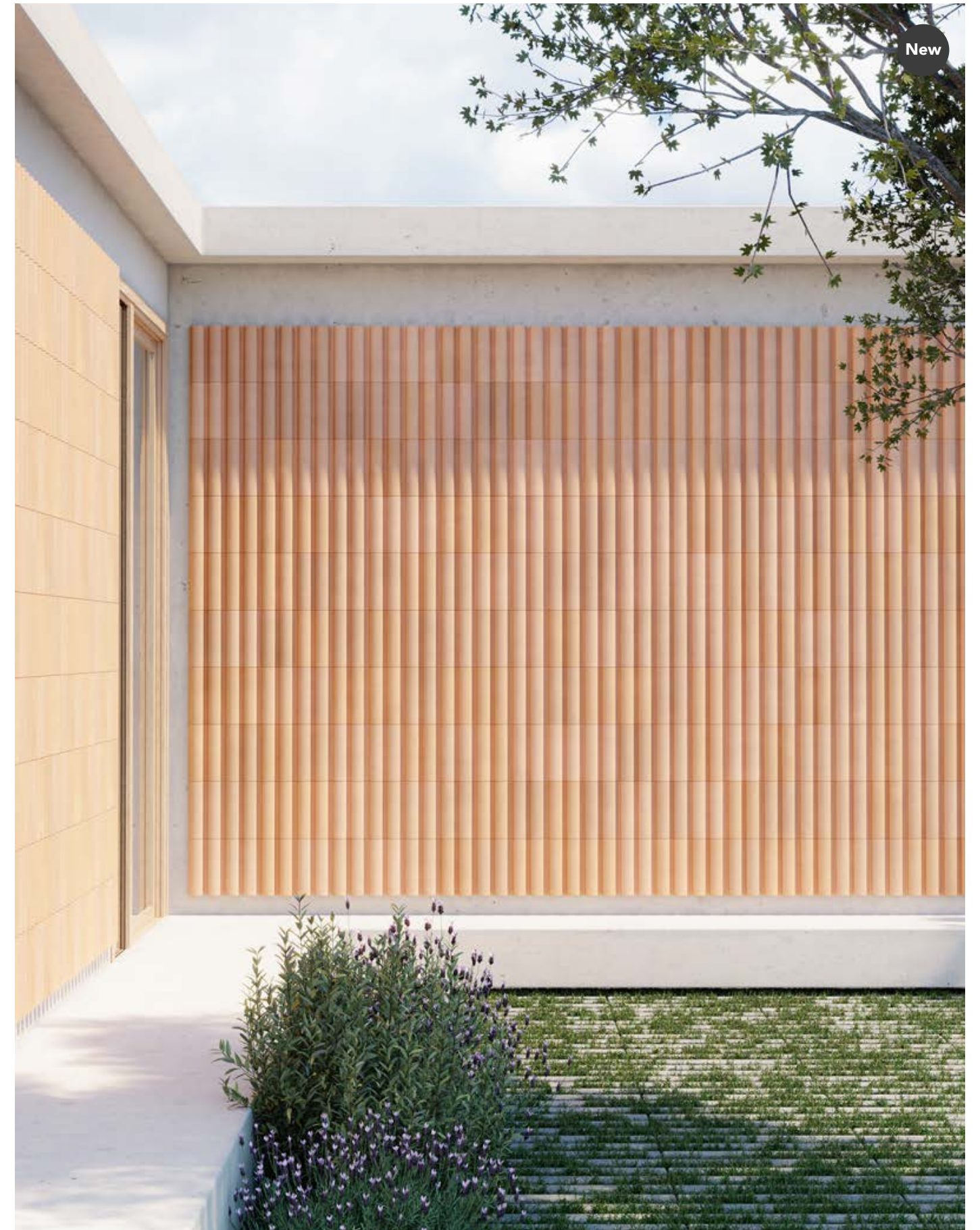

Montgó — Terracota Arena 14



Montgó — Terracota Arena 14

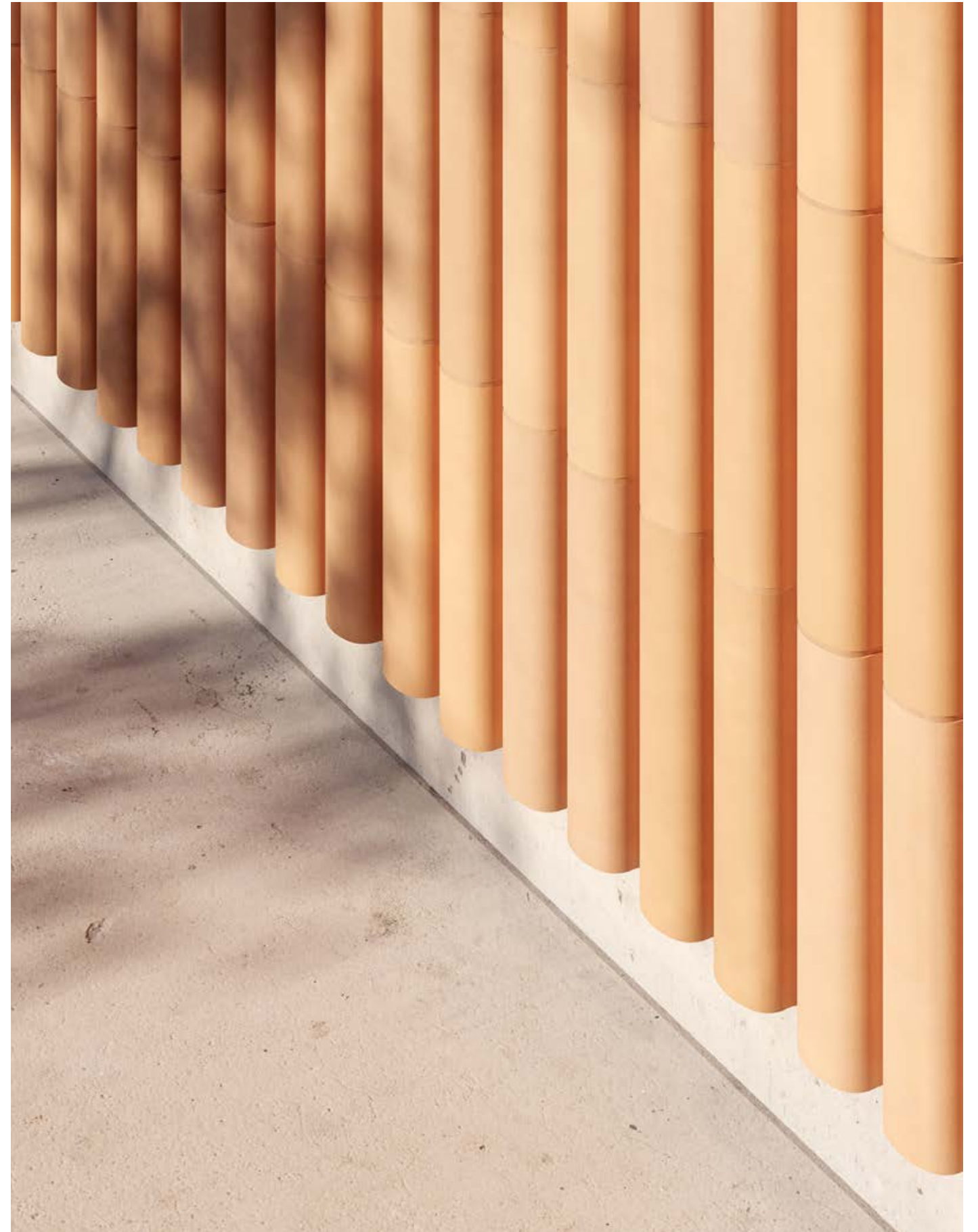

Montgó — Terracota Arena 14

Gres Natural

Por su manufactura artesanal y su cocción a alta temperatura las baldosas de gres natural presentan un acabado variable con una sutil vibración cromática que invita a crear ambientes cálidos de gran atractivo. La cocción a 1320° proporciona a la baldosa una gran dureza, muy baja porosidad y un gran poder antideslizante. Tanto en interiores como en exteriores es ideal para pavimentar espacios resistentes y seguros en terrazas, piscinas y zonas transitadas.

For its artisan manufacturing process and its high-temperature firing, gres natural tiles have a variable finish with a subtle chromatic vibration that create greatly appealing environments. Firing at 1320° gives the tile great solidity, very low porosity, and excellent anti-slip power. Perfect for indoors and outdoors, it is ideal for paving resistant and safe spaces on terraces, swimming pools, and other busy areas.

Dimensiones / Dimensions

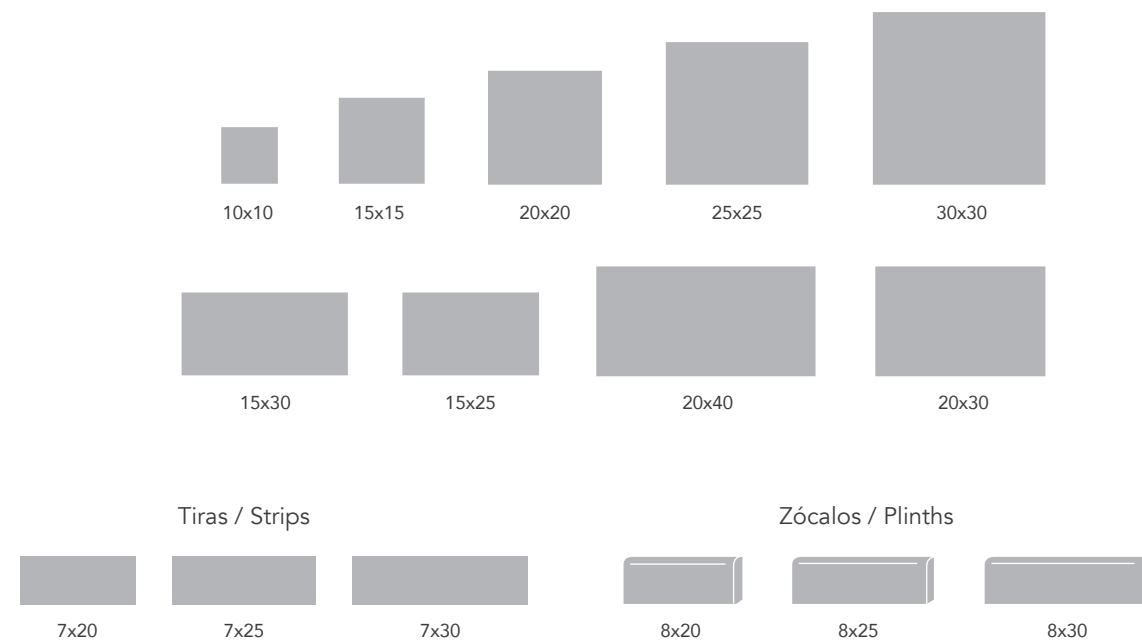

Material Gres / Stoneware

Acabados / Finishes



Se encuentra en el acabado Gres Natural. Consultar p. 122.
It is available in Natural Stoneware Finish. See p.122.



Gres Natural

Lavabos / Washbasin

Los lavabos que fabrica artesanalmente Ceràmica Ferrés son piezas resistentes, duraderas y con un gran potencial decorativo. Por su amplia gama de materiales, formatos y acabados los lavabos Ferrés son el complemento perfecto para cualquier espacio interior o exterior y se adaptan tanto a los proyectos de arquitectura contemporáneos como a los más tradicionales.

80

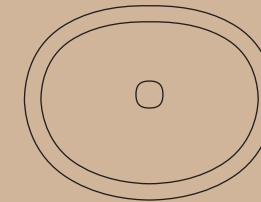

Lavabos Cerámicos

82

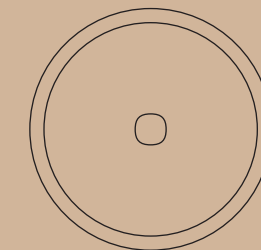

Lavabos Gres Natural

The washbasins that Ceràmica Ferrés manufactures by hand are resistant and durable pieces with great decorative potential. Due to its wide range of materials, formats, and finishes, the Ferrés washbasins are the perfect complement to any indoor or outdoor space and adapt to both contemporary architecture projects, as well as the more traditional ones.

Lavabos Cerámicos

El acabado artesanal y el esmaltado a mano confiere una identidad propia a cada pieza. Su amplia gama de formatos y colores facilita el diálogo con la baldosa vidriada y la personalización de todo tipo de ambientes.

The artisanal finish and the enamelling by hand give each piece its own identity. Its wide range of formats and colours facilitates a dialogue between the glazed tile and the customization of any type of spaces.

Dimensiones / Dimensions

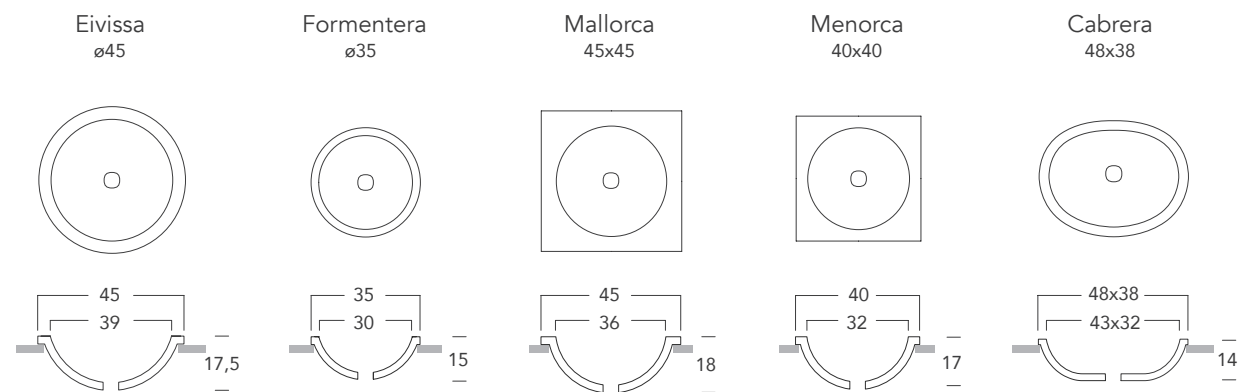

Material Cerámica / Ceramic

Acabados / Finishes



Se encuentra en todos los acabados cerámicos vidriados y esmaltados. Consultar la gama completa p. 119.
It is available in all glazed ceramic finishes. See full gamma p. 119.



Lavabos Cerámicos — Azul 64

Lavabos Gres Natural

La alta temperatura de cocción aporta al lavabo de gres sin esmaltar un alto grado de dureza y una tonalidad variable con una sutil vibración cromática que invita a crear ambientes cálidos de gran atractivo.

The high-temperature creation process gives the unglazed stoneware washbasin a high degree of sturdiness and a variable tonality with a subtle chromatic vibration, which creates warm and attractive atmospheres.

Dimensiones / Dimensions

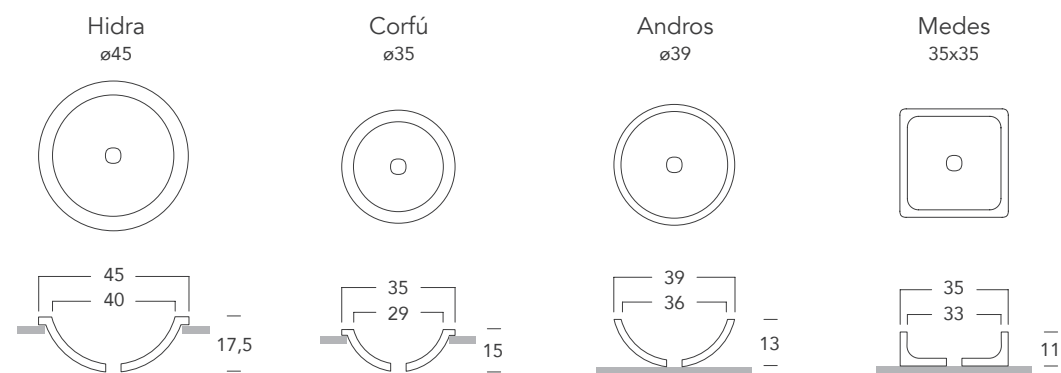

Material Gres / Stoneware

Acabados / Finishes



Se encuentra en el acabado Gres Natural. Consultar p. 122.
It is available in Natural Stoneware Finish. See p. 122.



Lavabos Gres Natural

Elementos Constructivos Construction Elements

Los elementos constructivos Ferrés se adaptan a los diferentes requerimientos funcionales y estéticos, complementando los proyectos de arquitectura con una amplia gama de formatos, colores y acabados.

87



Vierteaguas
Window Sill

88



Escuadras
Squares

89



Pasamanos
Railing

90

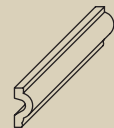

Molduras
Mouldings

90

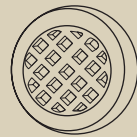

Respiradero
Ventilation Grills

91

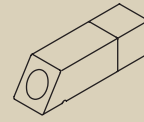

Gárgolas
Gargoyles

91



Números
Numbers

92

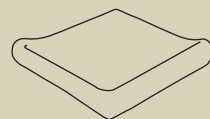

Gres Piscina
Gres Pool

93

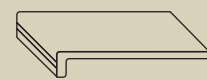

Gres Peldaño
Gres Step

The construction elements of Ferrés adapt to different functional and aesthetic requirements, complementing architecture projects with a wide range of formats, colours, and finishes.

Vierteaguas

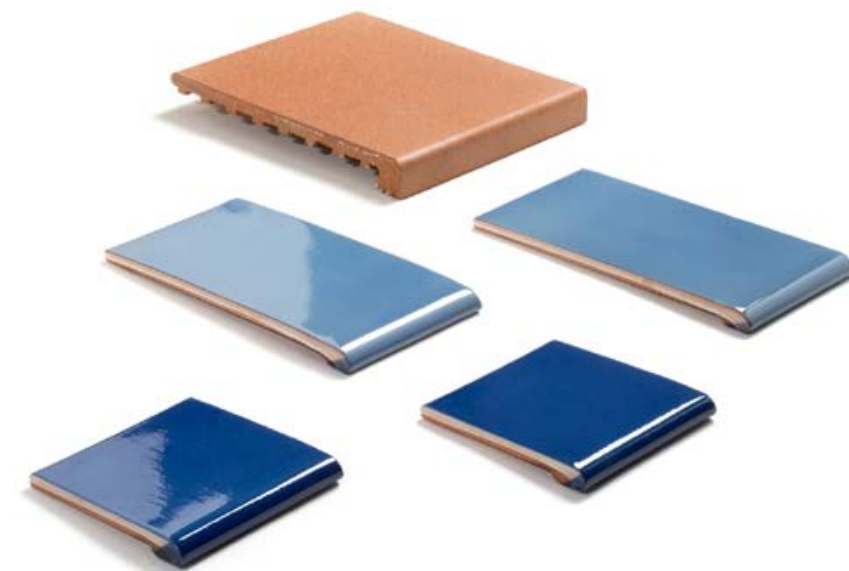

Window Sill

Los vierteaguas Ferrés son la solución perfecta para la entrega final de las ventanas con el exterior, pues impiden la entrada de agua de lluvia en el interior de la construcción. Evitan filtraciones y goteos en la pared gracias al goterón doble y su acabado recto. Disponibles en acabado cerámico y gres natural, y en una amplia gama de formatos.

The window sill rain gutters of Ferrés are specifically designed to finish window sills and avoid leaks and drips to the wall. This is thanks to the double drip and its straight finish. Available in ceramic and natural stoneware finishes, and in a wide range of formats.



Vierteaguas Goterón Sencillo — Vidriado/Terracota
Window Sill Simple Drip — Glazed/Terracotta

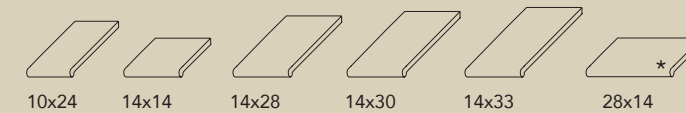

*Solo en Terracota / Only in Terracotta



Vierteaguas — Gres
Window Sill — Stoneware

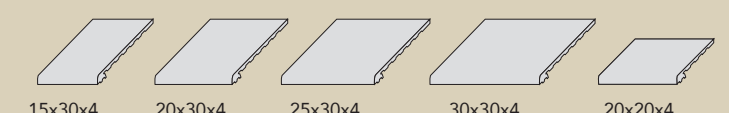

Vierteaguas Doble Goterón — Vidriado/Terracota
Window Sill Double Drip — Glazed/Terracotta

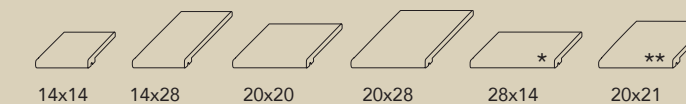

*Solo en Terracota / Only in Terracotta **Goterón paralelo / Parallel run off



Se encuentra en acabados cerámicos: Terracota — Rojo 15, Vidriados y Esmaltados. Consultar la gama completa p. 118-119. It is available in all ceramic finishes: Terracotta — Rojo 15, Glazed and Enameled. See full gamma p.118-119.



Se encuentra en el acabado Gres Natural. Consultar p.122. It is available in Natural Stoneware Finish. See p.122.



Escuadras

Squares

Las escuadras Ferrés en forma de ángulo rematan barandas y tabiques. Disponibles para una gran variedad de anchos de muro, en gres natural y acabado cerámico en una amplia gama de colores vidriados.

The angled bracket finishes railings and partitions. Available for a wide variety of wall widths, in natural stoneware and ceramic finish in a wide range of glazed colours.

Escuadras — Vidriado/Terracota
Squares — Glazed/Terracotta

Escuadras — Gres
Squares — Stoneware

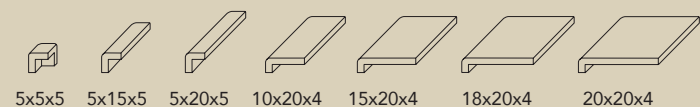

5x5x5 5x15x5 5x20x5 10x20x4 15x20x4 18x20x4 20x20x4

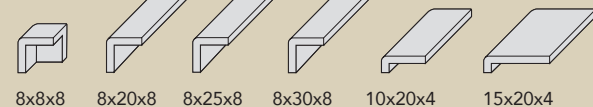

8x8x8 8x20x8 8x25x8 8x30x8 10x20x4 15x20x4

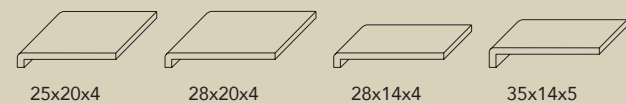

25x20x4 28x20x4 28x14x4 35x14x5

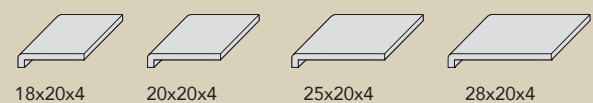

18x20x4 20x20x4 25x20x4 28x20x4

Se encuentra en acabados cerámicos: Terracota — Rojo 15, Vidriados y Esmaltados. Consultar la gama completa p. 118-119. It is available in all ceramic finishes: Terracotta — Rojo 15, Glazed and Enameled. See full gamma p.118-119.

Se encuentra en el acabado Gres Natural. Consultar p. 122. It is available in Natural Stoneware Finish. See p.122.



Pasamanos

Railing

Los pasamanos Ferrés permiten rematar barandas y tabiques en balcones, terrazas y escaleras. Disponibles en acabado cerámico y gres natural.

The handrails of Ceràmica Ferrés allow you to finish railings and partitions on balconies, terraces, and stairs. Available in ceramic finish and natural stoneware.

Pasamanos — Vidriado/Terracota
Handrails — Glazed/Terracotta

Pasamanos — Gres
Handrails — Stoneware



*5,5/8x20x4 7,8/10x20x4 10/13x20x4 12,5/15x20x4 15/18x20x4



*7,8/10x20x4 10/13x20x4 12,5/15x20x4 15,5/18x20x4 17,6/20x20x4

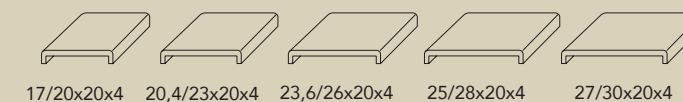

17/20x20x4 20,4/23x20x4 23,6/26x20x4 25/28x20x4 27/30x20x4

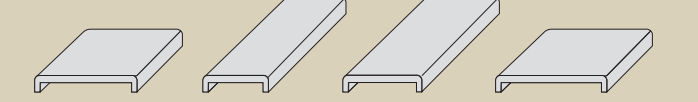

20/23x20x4 12,5/15x30x4 15,5/18x30x4 22/25x20x4

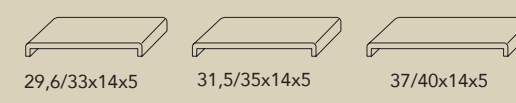

29,6/33x14x5 31,5/35x14x5 37/40x14x5

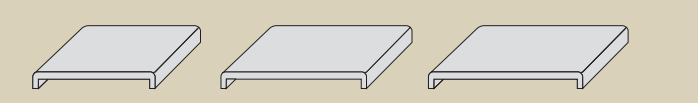

24,5/27x20x4 29/33x20x4 31/35x20x4

Pasamanos Media Caña — Vidriado/Terracota
Handrails Medium Cane — Glazed/Terracotta



6x20 8x20 10x20

*Medida Interior/Medida Exterior
Interior Dimension / Exterior Dimension

Se encuentra en acabados cerámicos: Terracota — Rojo 15, Vidriados y Esmaltados. Consultar la gama completa p. 118-119. It is available in all ceramic finishes: Terracotta — Rojo 15, Glazed and Enameled. See full gamma p.118-119.

Se encuentra en el acabado Gres Natural. Consultar p. 122. It is available in Natural Stoneware Finish. See p.122.



Molduras

Mouldings

Colección de piezas complementarias para resaltar el acabado en paredes de baldosas vidriadas. Las molduras están disponibles en diversos diseños y una amplia gama de colores.

Collection of complementary pieces to highlight the finish on the glazed tile walls. The mouldings are available in various designs and in a wide range of colours.

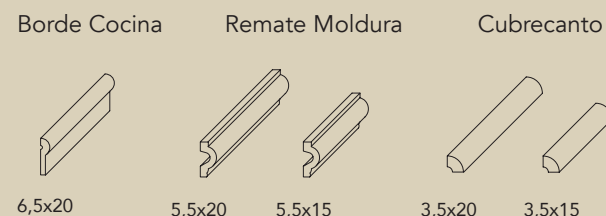

Se encuentra en acabados cerámicos: Terracota — Rojo 15, Vidriados y Esmaltados. Consultar la gama completa p.118-119. It is available in all ceramic finishes: Terracotta — Rojo 15, Glazed and Enameled. See full gamma p.118-119.



Respiradero

Ventilation Grills

Los respiraderos están diseñados para rematar salidas de humo o ventilación. Disponibles en acabado cerámico y gres natural, en diversas medidas de formato redondo y rectangular.

The ventilation grills are designed to finish off chimneys or vent coverings. Available in ceramic finish and natural stoneware, in various format sizes like round and rectangular.

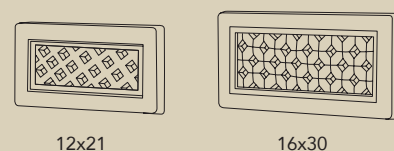
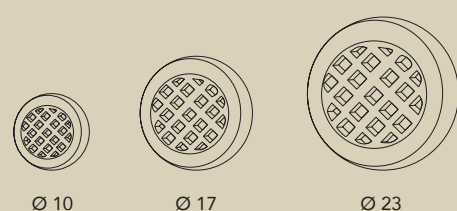

En todos los acabados. Excepto Terracota — Arena 14 y Gres Esmaltado Serie Tossa. In all finishes. Except in Terracotta — Arena 14 and Stoneware Tossa Serie Glazed.



Gárgolas

Gargoyles

Las gárgolas Ferrés resuelven las salidas de agua de lluvia de los tejados, terrazas o jardineras. Disponibles en dos medidas, en acabado cerámico vidriado y gres natural.

The gargoyles are the solution for the rainwater leaks from roofs, terraces, or planters. Available in two sizes, in glazed ceramic finish and natural stoneware.

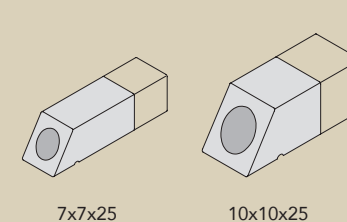

En todos los acabados. Excepto Terracota — Arena 14 y Gres Esmaltado Serie Tossa. In all finishes. Except in Terracotta — Arena 14 and Stoneware Tossa Serie Glazed.

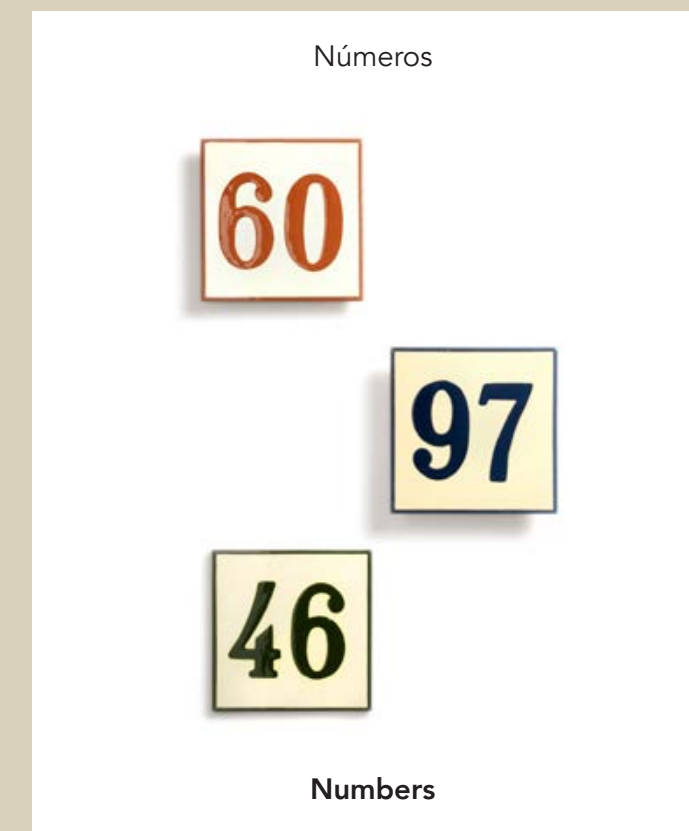

Números

Numbers

Los números de calle están realizados a mano en acabados de gres o cerámica. El trabajo artesanal nos permite la personalización de tipografía, color y acabado que se desee.

The street numbers are made by hand in gres or ceramic finishes. The artisan work allows us to customize typography, colour, and finishes to your liking.

Números Cerámicos / Ceramics Numbers

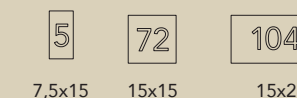

Se encuentra en acabados cerámicos: Terracota — Rojo 15, Vidriados y Esmaltados. Consultar la gama completa p. 98-99. It is available in all ceramic finishes: Terracotta — Rojo 15, Glazed and Enameled. See full gamma p.98-99.

Números Gres / Stoneware Numbers

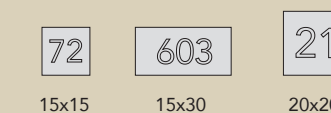

Se encuentra en el acabado Gres Natural. Consultar p. 122. It is available in Natural Stoneware Finish. See p.122.



Las Piezas de coronamiento de piscina de gres natural son elementos de gran dureza, antideslizante y agradables al tacto con el pie descalzo. Están diseñadas para adaptarse a las baldosas de gres de 30x30cm y rematar con un canto redondeado los perímetros de las piscinas.

The natural gres swimming pool crowning pieces are made of sturdy elements. They are anti-slip and pleasant to the touch with bare feet. They are designed to fit 30x30cm stoneware tiles and the perimeters of the pools end with a rounded edge.

Borde piscina
Pool edge

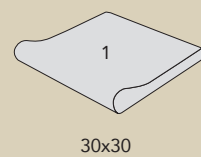

Borde piscina interior
Interior pool edge

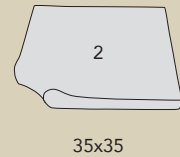

Borde piscina exterior
Exterior pool edge

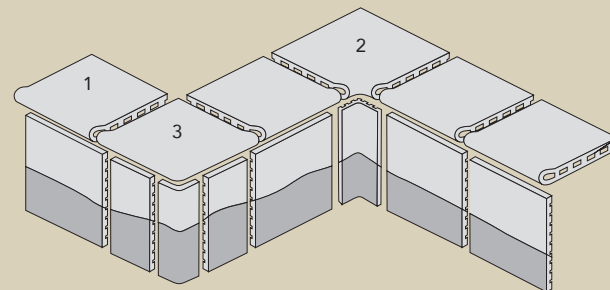
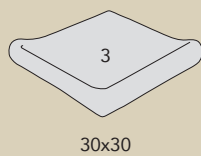

Los peldaños de gres natural para escaleras de interior y exterior son piezas antideslizante y de gran dureza que permiten crear entornos cálidos, seguros y resistentes. Disponibles versiones de canto redondeado o recto.

The natural gres steps for indoor and outdoor stairs are anti-slip pieces. They are slick and sturdy which creates warm, safe, and resistant environments. Round or straight edge versions available.

Gres Peldaño Recto

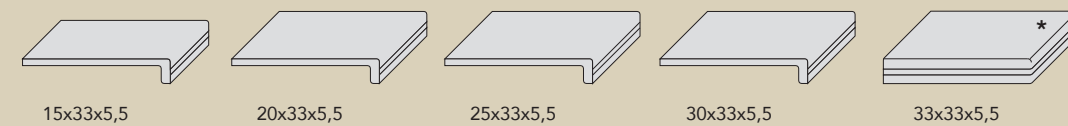

*Ángulo peldaño / Angled step

Gres Peldaño Empordà

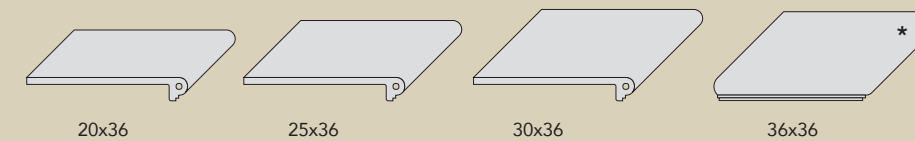

*Ángulo peldaño / Angled step



1. Extrusionado de la arcilla y el corte
 2. Secado de las piezas
 3. Horneado a una temperatura a más de 1020°
 4. Pieza final
1. Extruding the clay and cut
 2. Drying the parts
 3. Baked at a temperature over 1020°
 4. Final piece



Ferrés a Medida Custom Made Ferrés

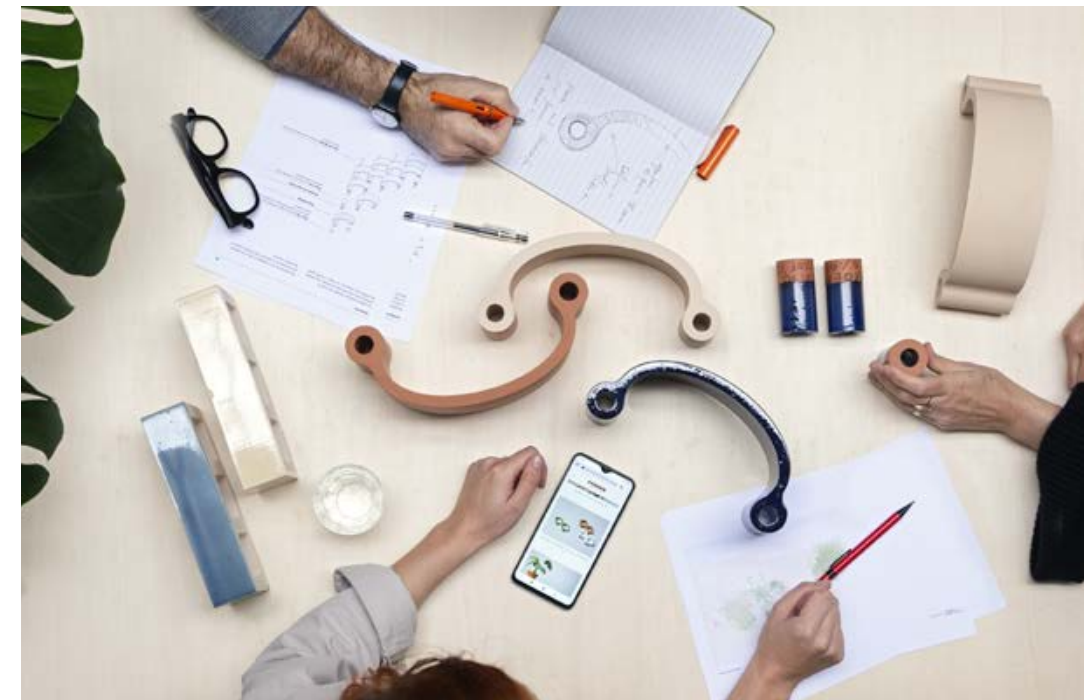

En Ceràmica Ferrés, más allá de ofrecer los productos de nuestro catálogo, también estamos abiertos a la colaboración con nuestros clientes, de esta manera podemos proporcionar soluciones a medida para proyectos concretos.

Nuestros años de experiencia junto a unos procesos flexibles que combinan tecnología, innovación y artesanía nos permiten aceptar el reto de materializar las ideas arquitectos y diseñadores.

At Ceràmica Ferrés, beyond offering the products in our catalogue, we are also open to collaboration with our clients. By doing this, we can provide customized solutions for specific projects.

Our years of experience joined together with our flexible process (which combines technology, innovation, and craftsmanship), allows us to accept the challenge of materializing the ideas of architects and designers.

Acabados / Finishes



Cerámica / Ceramic

La base utilizada en nuestras piezas cerámicas es una mezcla de arcillas existentes en la zona de La Bisbal. Las piezas sin esmaltar resaltan por su elegante acabado mate.

Así mismo las piezas vidriadas destacan por la rica gama de colores obtenida con óxidos aplicados conjuntamente con un barniz único por su luminosidad y fluidez. La transparencia de la superficie y la calidad inalterable lograda por una cocción a más de 1020° dan un carácter cálido y luminoso a los ambientes revestidos con vidriado.

Terracota / Terracotta



Terracota Rojo15

Terracota Arena14

The base used in our ceramic pieces is a mixture of clays found in the La Bisbal area. The unglazed pieces stand out for their elegant matte finish.

Likewise, the glazed pieces stand out for their range of rich colors obtained with oxides applied together with a unique varnish, which gives it its luminosity and fluidity. The transparency of the surface, and the unalterable quality achieved by firing at more than 1020°, give a warm and luminous character to the rooms covered with glaze.

Cerámica — Terracota



Ceramic — Terracotta

Vidriado / Glaze



Paja 10

Azul 62

Azul 64

Rojo 24



Beig 85

Verde 31

Verde 28

Tabaco 16



Amarillo 50

Rojo 92

Azul 43

Marrón 95

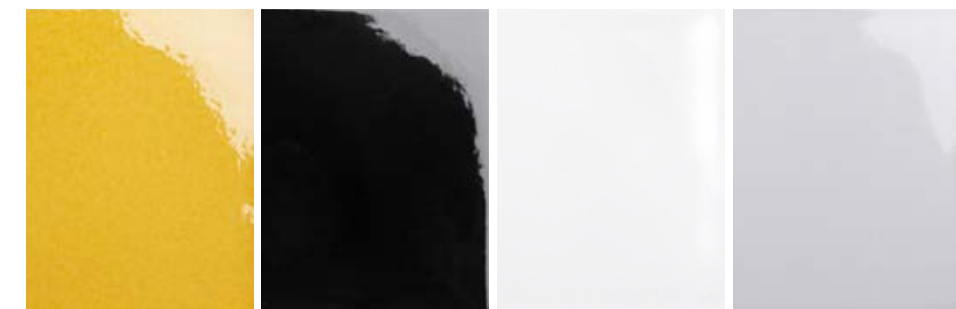

Amarillo 52

Negro 13

Blanco 23

Gris 12

Esmaltado / Glaze

Los colores referenciados en este catálogo pueden tener variaciones respecto a la pieza real.
The colors referenced in this catalog may have variations with respect to the real piece.

Cerámica — Vidriado



Ceramic — Glaze

Cerámica / Ceramic

La base utilizada en las emblemáticas baldosas Cartabón es una mezcla de arcillas existentes en la zona de La Bisbal. La serie admite diversas combinaciones: terracota y esmalte. La versión totalmente vidriada destaca por una rica gama de colores con óxidos aplicados conjuntamente con un barniz único por su luminosidad y fluidez.

La transparencia de la superficie y la calidad inalterable lograda por una cocción a más de 1020° dan un carácter decorativo y vibrante a los ambientes revestidos con la serie Cartabón.

Serie Cartabón Terracota — Esmaltado Cartabon Serie Terracotta — Glazed



15/36
Acabado Mate
Matte Finish

15/23
Acabado Brillante
Shiny Finish

15/66

The base used in the emblematic Cartabón tiles is a mixture of clays found in the La Bisbal area. The series allows diverse combinations: terracotta and enamel. The fully glazed version stands out for its range of rich colors, with oxides applied together in a unique varnish, used for its luminosity and fluidity.

The transparency of the surface and the unalterable quality achieved by cooking at more than 1020° give a decorative and vibrant character to the rooms covered with the Cartabón series.

Serie Cartabón Vidriado Cartabon Serie Glazed

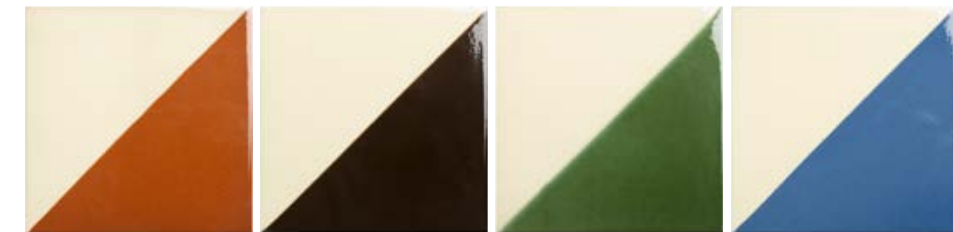

10/24

10/95

10/31

10/64



52/24

52/95

52/31

10/43



10/82

16/95

55/31

23/12

Los colores referenciados en este catálogo pueden tener variaciones respecto a la pieza real.
The colors referenced in this catalog may have variations with respect to the real piece.



Gres / Stoneware

Por su manufactura artesanal y su cocción a alta temperatura, los productos de gres natural presentan una sutil vibración cromática que invita a crear ambientes cálidos de gran atractivo.

La cocción a 1320° proporciona a las piezas una gran dureza, muy baja porosidad y un gran poder antideslizante. Tanto en interiores como en exteriores es ideal para pavimentar espacios resistentes y seguros en terrazas, piscinas y zonas transitadas. La colección Tossa, de producción manufacturada y un esmaltado a alta temperatura sobre una base de gres, ofrece un sutil abanico de colores y matices que confiere a cada pieza una identidad propia.

Gres Natural / Natural Stoneware



Gres Natural

Natural Stoneware

Due to their artisan creation and high temperature firing, natural stoneware products present a subtle chromatic vibration, which invites a very appealing warm atmosphere. By firing at 1320°, it gives the pieces great solidity, very low porosity, and excellent anti-slip power.

Both indoors and outdoors, it is ideal for paving safe and resistant spaces on terraces, swimming pools, and busy areas. The Tossa collection, manufactured and enameled at high temperature on a stoneware base, offers a subtle range of colors and nuances that gives each piece its own identity.

ES

Características de los materiales cerámicos

150
YEARS

Gran durabilidad y buen envejecimiento

La vida útil se calcula alrededor de al menos 150 años (según DAP1) Con el paso del tiempo el material adquiere un carácter con belleza propia.



Fácil mantenimiento y limpieza

Sin la necesidad de uso de productos químicos nocivos.



Ignífugo

Característica natural del material: no es combustible y no produce gases tóxicos en caso de incendio. Reacción al fuego Euroclase A1.



Libre de C.O.V.

No emite compuestos orgánicos volátiles, ni sustancias ni gases peligrosas en el interior.



Regulación de humedad ambiental

La humedad del aire puede ser absorbida por la porosidad del material cuando la humedad relativa es alta, y liberada cuando el aire interior se encuentra más seco.



Ventilación cruzada - Celosías

Las celosías es un elemento constructivo que permite generar doble piel en las fachadas que favorece la circulación de aire en los edificios y tamiza la luz solar en los meses más calurosos, reduciendo de este modo el consumo energético en el interior.

ENG

Characteristics of the ceramic materials

High durability and good weathering

The service life is estimated to be at least 150 years (according to DAP1). Over time the material acquires a beautiful character of its own.

Easy maintenance and cleaning

Without the need to use harmful chemical products.

Flame retardant

A natural characteristic of the material: it is non-combustible and does not produce toxic gases in case of fire. Reaction to fire Euroclass A1.

VOC free

It does not emit volatile organic compounds, hazardous substances or gases indoors.

Environmental humidity regulation

Moisture in the air can be absorbed by the porosity of the material when the relative humidity is high, and released when the indoor air is drier.

Cross ventilation - Lattices

Lattices are a constructive element that generates a two-sided wall, favouring air circulation in buildings and filtering sunlight in the hottest months, reducing energy consumption in the interior.

ES		ENG	
Cerámica Terracota — Rojo 15 Absorción Agua UNE – EN ISO 10545-3:1997	10% -13%	Ceramic Terracota — Rojo 15 Water absorption UNE-EN ISO 10545-3:1997	10%–13%
Resistencia a la Helada UNE – EN ISO 10545-12:1997	Resiste	Frost resistance UNE-EN ISO 10545-12:1997	Resists
Resistencia Agentes Químicos / Ácidos y bases alta concentración UNE – EN ISO 10545-13:2017		Resistance to chemical agents / Acids and alkalis of high concentrations UNE-EN ISO 10545-13:2017	
Productos de limpieza y sales para piscina	UA	Household chemicals and pool salts	UA
Ácidos y bases baja concentración	ULA	Acids and alkalis of low concentrations	ULA
Ácidos y bases altaconcentración	UHA	Acids and alkalis of high concentrations	UHA
Resistencia a la Abrasión UNE - EN ISO 10545-7:1999	Cumple	Resistance to abrasion UNE-EN ISO 10545-7:1999	Complies
Cerámica Terracota — Arena 14 Absorción Agua UNE – EN ISO 10545-3 : 1997	14,03%	Ceramic Terracota — Arena 14 Water absorption UNE – En ISO 10545-3 : 1997	14,03%
Dilatación Térmica Lineal UNE – EN ISO 10545 – 8 : 2014		Linear thermal expansion UNE – EN ISO 10545 – 8 : 2014	
Sentido longitudinal	5,2x10 ⁻⁶ /°C	Longitudinal direction	5,2x10 ⁻⁶ /°C
Sentido transversal	5,9x10 ⁻⁶ /°C	Transversal direction	5,9x10 ⁻⁶ /°C
Resistencia a la Helada: No se observan defectos		Frost resistance: No defects are observed	

Cerámica Vidriada Absorción Agua UNE - EN ISO 10545-3:1997	MEDIA 13%
Resistencia a la Helada UNE - EN ISO 10545-12:1997	Todos los colores resisten a la prueba excepto color marrón y rojo: después de 100 ciclos +5°C/-5° aparece fisura.
Resistencia Agentes Químicos / Ácidos y bases alta concentración UNE - EN ISO 10545-13:2017	
Productos de limpieza y sales para piscina	GA
Ácidos y bases baja concentración	GLA
Ácidos y bases altaconcentración	GHA
Resistencia a la Abrasión Superficial UNE - EN ISO 10545-7:1999	PEI CLASE 1-2 según color
Dilatación Térmica Lineal UNE - EN ISO 10545-8:2014 6x10 ⁻⁶ /°C	
Resistencia al Cuarteo* (<i>Leer información cuarteado, p.102</i>) UNE - EN ISO 10545-11:1997 No se aprecia ningún defecto	

Ceramic Glazed ceramic Water absorption UNE-EN ISO 10545-3:1997	13% AVERAGE
Frost resistance UNE-EN ISO 10545-12:1997	All colors resist test except brown and red; cracks appear after 100 +5°C/-5°C cycles.
Resistance to chemical agents / Acids and alkalis of high concentrations UNE-EN ISO 10545-13:2017	
Household chemicals and pool salts	GA
Acids and alkalis of low concentrations	GLA
Acids and alkalis of high concentrations	GHA
Resistance to surface abrasion UNE-EN ISO 10545-7:1999	PEI RATING 1–2 Color dependent
Linear thermal expansion UNE-EN ISO 10545-8:2014	6x10 ⁻⁶ /°C
Crazing resistance* (<i>See information on crazing, p.102</i>) UNE-EN ISO 10545-11:1997 No defects are observed	

ES		ENG	
Gres Resistencia a la Absorción UNE 67,099 - 85 (EN 99)	Media 3,1 %	Gres Resistant to Absorption UNE 67,099 - 85 (EN 99)	Average 3.1 %
Resistencia a la Helada UNE 67,202 - 85 (EN 202): Resiste a la prueba		Frost Resistant UNE 67,202 - 85 (EN 202): Withstands testing	
Resistencia a la Flexión UNE 67,100 - 85 (EN 100)	52,4 Nw./mm ²	Resistant to Bending UNE 67,100 - 85 (EN 100)	52,4 Nw./mm ²
Dureza al rallado de la superficie según Mohs UNE 67,101 - 85 (EN 101)	Dureza de Mohs: 7	Hardness upon grating of the surface based on Mohs UNE 67,101 - 85 (EN 101)	Mohs' scale of hardness: 7
Resistencia Agentes Químicos / Ácidos y bases alta concentración UNE 67,106 - 85 (EN 106)		Resistance to chemical agents/ Acids and alkalis of high concentrations UNE 67,106 - 85 (EN 106)	
Resistencia a productos de limpieza, aditivos para piscinas, ácidos y alcalis. (Salvo detergentes que contengan ácidos fluorhídricos y sus compuestos).		Resistance to Cleaning Products, Pool Additives, Acids and Alkali. (Except for detergents containing hydrofluoric acids and its component ingredients.)	
Resistente a la abrasión profunda UNE 67,102 - 85 (EN 102)	Volumen Medio: 334 mm ³	Resistance to Deep Abrasion volume: UNE 67,102 - 85 (EN 102)	Average 334 mm ³
Dilatación térmica lineal UNE 67,103 - 85 (EN 103)	5,6 x 10,6	Linear Thermal Expansion UNE 67,103 - 85 (EN 103)	5,6 x 10,6
Resistencia al choque térmico UNE 67,104 - 84 (EN 104): Resiste a la prueba		Thermal Shock Resistance UNE 67,104 - 84 (EN 104): Withstands testing	

Resistencia al deslizamiento UNE-ENV 12633:03 Clasificación según documento SU1 (seguridad ante el riesgo de caídas) del CTE: - Valor medio en ensayo baldosas Gres Girona: Rd: 60 - Si Rd>45: Clase 3 (la más alta).	Slip Resistance UNE-ENV 12633:03 Classification in accordance with SU1 documents (safety from the risk of falls) of CTE: - Average test value of Girona grès tiles: Rd: 60 - If Rd>45: Class 3 (the highest).
---	---

ES

Dimensiones

Todas las dimensiones son aproximadas. Puede que haya ligeras variaciones entre piezas del mismo color o de colores diferentes.

Cuarteado

Por lo general, en una misma pieza hay variaciones de color y de masa. Algunas piezas pueden presentar pequeñas grietas, en la superficie vidriada. Se trata del cuarteado, característica natural de las piezas vidriadas y no afecta en ningún aspecto ni a la calidad ni al resultado. Las variaciones en las dimensiones, en la uniformidad o en los tonos jamás deberían ser consideradas como defectos de producción. El color o tono de los accesorios o artículos complementarios puede que sea diferente al de las baldosas.

Muestras

Puesto que todas las piezas varían de un lote a otro, el material suministrado, puede ser diferente de la muestra original. Una sola muestra puede que no sea representativa. Por lo tanto, aconsejamos que se utilicen diferentes piezas representativas a fin de determinar las variaciones de color antes de tomar una decisión definitiva.

Colocación

Las piezas que se colocan en zonas húmedas, deberían colocarse con una junta impermeable, a fin de evitar las infiltraciones de agua y la formación de humedades en el interior de las baldosas. Para lograr un mayor efecto estético, se deberían mezclar las baldosas procedentes de cajas diferentes.

Rayaduras

Hay que tener en cuenta que, con el tiempo, todas las superficies vidriadas muestran señales de desgaste o rayaduras. Hay que recordarlo al elegir las baldosas que se van a utilizar o aplicar en un lugar determinado. La mayoría de colores son muy brillantes y, por lo tanto, no están recomendados para lugares en los que se verán sometidos a un uso o desgaste considerable. Es muy importante prestar atención en el momento de la colocación, para evitar golpes y rayaduras.

Ácidos

La comida y otros ácidos pueden deteriorar la superficie vidriada y mancharla, si se dejan sobre ella durante tiempo. La mejor forma de prevenir el problema es limpiar cuanto antes los líquidos o productos de esta naturaleza.

Límites de responsabilidad

La empresa Cerámica Ferrés, S.L., no acepta ninguna responsabilidad por la mala colocación y/o el mal mantenimiento del material. Es responsabilidad del cliente asegurarse de que el producto sea el adecuado para cada situación o área de aplicación concreta. No damos ninguna garantía, ni implícita ni explícita, relativa a la resistencia a la abrasión ni al desplazamiento de los materiales, ni por los procedimientos de mantenimiento.

ENG

Dimensions

All dimensions are approximate. There may be slight variations among pieces of the same color or different colors.

Crazing

There are generally variations of color and mass within a single piece. Some pieces may have small cracks on the glazed surface. This is called crazing, which is a natural feature of glazed pieces and in no way affects either the quality or the result. Variations in dimensions, uniformity, or tone should never be considered manufacturing defects. The color or tone of accessories or supplementary items may be different from that of the tile.

Samples

Since all pieces vary from one batch to the next, the material provided may be different from the original sample. A single sample may not be representative. Therefore, we advise using various representative pieces to determine color variations before making a final decision.

Laying

Pieces laid in damp areas should have a waterproof joint to avoid water infiltration and the formation of moisture inside the tiles. For a more aesthetic look, mix tiles from different boxes.

Scratches

Keep in mind that all glazed surfaces show signs of wear and tear or scratches over time. Remember this when choosing tiles that will be used or applied in a specific place. Most colors are very bright and are therefore not recommended for places where they will be subject to considerable use or wear and tear. It is particularly important to pay attention when laying tiles to avoid hitting or scratching them.

Acids

Food and other acids can damage and stain the glazed surface if allowed to sit. The best way to prevent this problem is to clean up liquids or products of this nature as soon as possible.

Limitation of liability

The company Cerámica Ferrés, S.L., does not accept any responsibility for poor laying and/or maintenance of the material. It is the customer’s responsibility to ensure that the product is suitable for each situation or specific area of application. We do not offer any guarantee, either implicit or explicit, regarding resistance to abrasion, displacement of the materials, or maintenance procedures.

ES

Instrucciones generales para la colocación de celosías cerámicas

Como norma general, hay que replantear la colocación de las celosías a partir de una retícula de dimensiones máximas de 320x320 cm.

Se recomienda una junta de 6 a 10 mm.

Entre módulos de celosías hay que establecer una junta de dilatación. La unión entre celosías se puede hacer con mortero de cemento portland y arena fina cribada de dosificación 1:3 o bien utilizando resinas adhesivas de poliuretano tipo “Sikaflex”.

Para la aplicación de las celosías en fachada, como muro ventilado o muro cortina, es recomendable la utilización de anclajes inoxidables tipos “Murfor”, (tal y cómo se representa en la imagen adjunta), tanto a las hiladas horizontales como verticales.

Para cada caso, será imprescindible el asesoramiento estructural de un especialista.

ENG

General instructions for an implementation of ceramic latticework

As a general rule, it is needed to do an stake out of work of the ceramic latticework for a squared maximal dimension of 320x320 cm.

A joint of 6–10 mm is recommended.

Any module of such lattice should be separated by an expansion joint. The bond among ceramic elements composing the latticework can be done using portland cement mortar mixed with fine textured sand following a proportion 1:3 or using polyurethane elastic adhesives as could be “Sikaflex” compounds.

For any application of ceramic latticeworks as a ventilated wall or screen wall it is highly recommended to use stainless anchor attachments to the main structure as can be seeing into the attached detail showing a example in vertical and horizontal joints.

In any case, it will be always recommended the advice of an structural specialist.

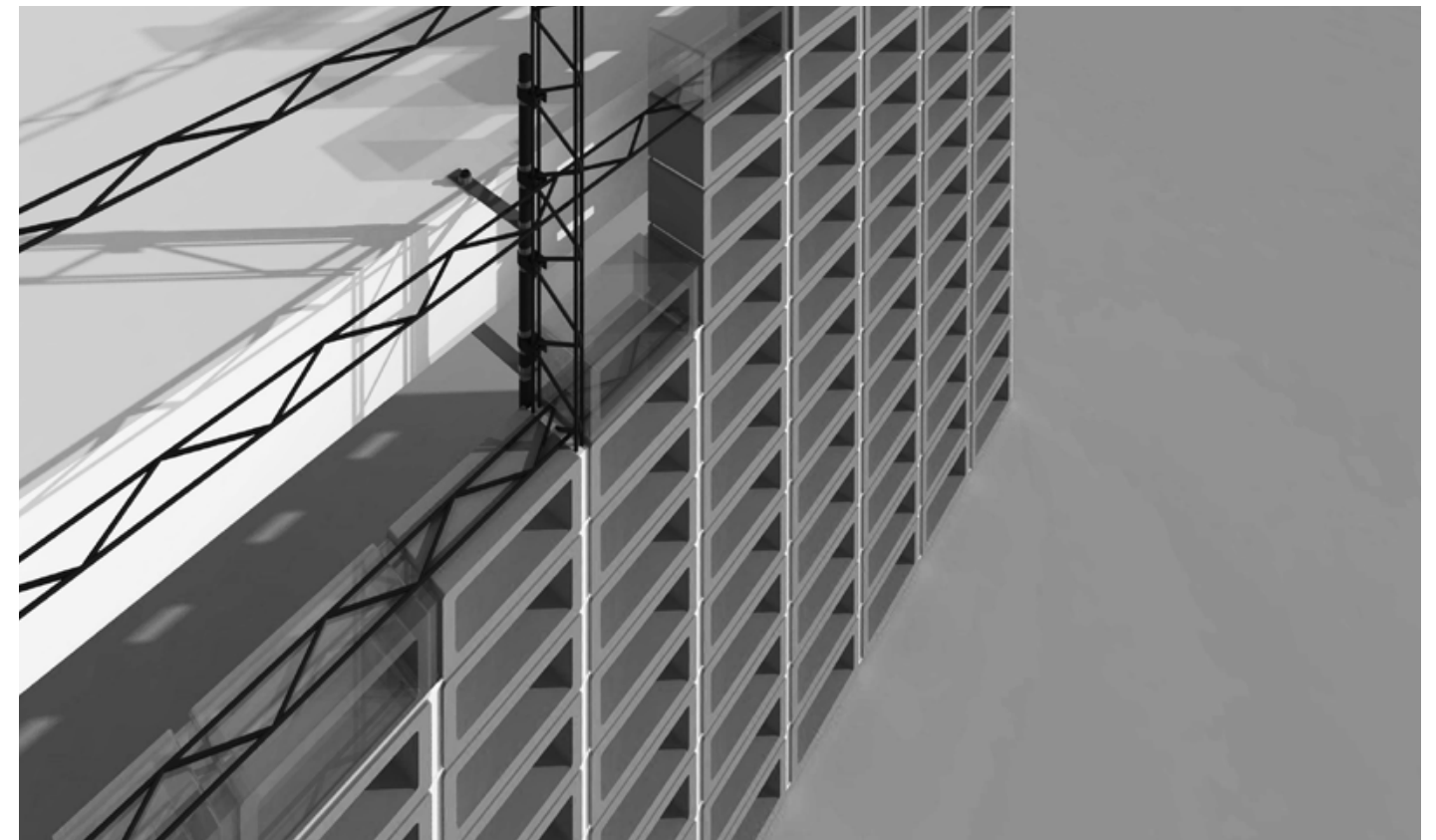

FERRÉS

Cerámica Ferrés, S.L.
Ctra. de Girona a Palamós, C-66, Km 12
17121 Corçà (Girona) España
T. +34 972 630 027
contact@ceramicaferres.com
www.ceramicaferres.com
IG @ferres_ceramica

Art Direction & Graphic Design
Emiliana Design Studio

Photo
Xavier Padrós

Copyright © Cerámica Ferrés
2023 All rights reserved



**Celosías / Baldosas / Lavabos /
Elementos Constructivos
Sunbreaks / Tiles / Washbasins /
Construction Elements**